

Laney



Korisnicko uputstvo

Prism P35

VAŽNO SIGURNOSNO UPUTSTVO

Upozorenje: Kada koristite električne proizvode primenite osnovne predostrožnosti.

1. Pročitajte sva sigurnosna uputstva pre upotrebe proizvoda
2. Sva sigurnosna i operaciona uputstva sačuvajte za dalju upotrebu
3. Poslušajte sva upozorenja uputstva za upotrebu, kao i ona sa zadnje strane aparata.
4. Sledite instrukcije koje slede
5. Ovaj proizvod se ne bi smeo koristiti blizu vode, creva sa vodom, slivnika, bazena, mokrog podruma i sl.
6. Ovaj proizvod treba postaviti u poziciju dobre ventilacije. Postavite ga do zida ili na posebno izgrađeno postolje.
7. Proizvod ne stavljati u blizinu izvora toplote.
8. Aparat uključuje samo u provereni utikač sa voltažom koja je naznačena na aparatu.
9. Ne lomite jezičak uzemljenja na utičnici aparata.
10. Kablovi aparata zahtevaju posebnu negu. Ne gazite po njemu, ne «lomite» ga .
11. Kabel za struju treba da je isključen kada se aparat ne koristi duže vreme.
12. Ukoliko se aparat ugrađuje u *rek* , zadnja podrška je neophodna.
13. Metalni delovi se mogu čistiti krpom. Vinil presvlaka korišćena na nekim delovima mogu se i dalje čistiti sa krpom, ili sa sredstvom na bazi amonijaka, ukoliko je potrebno. Isključite aparat iz struje pre čišćenja.
14. Budite pažljivi kako strana tela ili tečnost ne dođu u dodir sa aparatom. Ne držite piće na aparatu!
15. Kvalifikovani serviser bi trebalo da proveri aparat ukoliko je:
 - Kabel za struju oštećen
 - Nešto palo na pojačalo
 - Aparat ne funkcioniše redovno (korektno)
 - Ispao aparat ili mu se neko slično oštećenje desilo
16. Korisnik ne bi trebalo da pokušava popraviti opremu. Sve servisne radnje treba da obavi kvalifikovani tehničar-serviser
17. Izlaganje aparata ekstremno visokim zvučnim nivoima može prouzrokovati trajno oštećenje sluha. Shodno tome dajemo vam tabelu zdravstvene administracije (OSHA)

Izloženost po danu u satima

TABELA

Izloženost po satu	Nivo zvuka dBA, spori odziv
8	90
6	92
4	95
3	97
2	100
1,1/2	102
1	105
½	110
¼ ili manje	115

Laney

Po istraživanju OSHA svaka izloženost iznad limita može da rezultira izvestan gubitak sluha. Čepovi za uši se moraju nositi za vreme korišćenja ovog pojačala, u svrhu prevencije trajnog oštećenja sluha.

Sačuvaj ovo uputstvo.



Znak upozorava na prisustvo neinstalirane «opasne voltaže» kao i upozorenje na površinska magnetna polja koja mogu prouzrokovati elektro šok.



Znak upozorava korisnika na važnost upoznavanja rukovanjem aparata u skladu sa uputstvom za upotrebu.

Oprez – rizik od elektro šoka **NE OTVARAJ**

Oprez – da bi smanjili rizik od strujnog udara ne pomeraj poklopac. Obratite se ovlašćenom serviseru.

UPOZORENJE : da bi se izbegao strujni udar, ili požar, aparat ne izlažite vlazi, kiši, i sl. Pre upotrebe pročitajte uputstvo za upotrebu.

Ovaj aparat mora biti uzemljen.

EMC upozorenje

Dizajn zvučnika i dizajn gitarskih magneta, kao i njihov rad baziran je na elektromagnetnom polju. Shodno tome instrument bi trebalo udaljiti od zvučnika na 2m. od jedinice pojačala. Nivoi mereni direktno sa jedinice drajvera od 30dBuV. Ovi nivoi su smanjeni na sigurnosni nivo na distanci od 1,27 m. od drajvera.

Laney

PRE NEGO ŠTO UKLJUČITE POJAČALO

Nakon raspakivanja vašeg pojačala proverite da li ste opskrbljeni sa strujnim kablom sa uzemljenjem. Pre uključivanja u struju proverite da li postoji uzemljenje.

Ako želite da promenite fabričku utičnicu tj kabel osigurajte da povezivanje žica bude u skladu sa državom u kojoj se koristi pojačalo. Na primer u Velikoj Britaniji boje žica u kablju se povezuju na sledeći način:



Uzemljenje – zeleno/žuta

Nula – plava

Faza – braon

Ovo uputstvo za upotrebu je pisano za jednostavan pristup informacijama. Prednja i zadnja strana pojačala su grafički ilustrovana tako da je svaka funkcija numerisana. Za opis funkcije svake kontrolne opcije, jednostavno proverite broj sa objašnjenjem primenjenom na prednjoj tj. Zadnjoj ploči pojačala.

Vaš Laney pojačalo je prošlo dve faze testiranja, inspekcija pre isporuke uključujući test sviranja, kao i test uključivanja u strujnu mrežu.

Kada prvi put primite vaš Laney pojačalo držite se ove jednostavne procedure:

1. Proverite da li je pojačalo podešeno voltaži u vašoj zemlji
2. Povežite vaš instrument sa visokokvalitetnim kablom koji će doprineti kvalitetnom zvučanju vašeg pojačala.

Laney

Poštovani muzičari,
hvala vam što koristite naše Laney proizvode i što ste deo naše mnogobrojne porodice širom sveta. Laney jedinica je konstruisana sa mnogo pažnje i umeća, tako da će vam pružiti mnogo godina uživanja.
Laney proizvodi imaju dugu istoriju, koja se proteže od daleke 1967. godine kada sam



počeo da radim sa pojačalima u garaži mojih roditelja. Od tada pa do danas se stalno usavršavamo i ponosni smo što naše proizvode koriste mnoge poznate svetske zvezde. U isto vreme verujemo da nismo izgubili iz vida prvobitan razlog stvaranja Laney-a - namera da se stvori nešto što će doprineti snažnijem zvuku vrednih muzičara.

S poštovanjem,



Lyndon Laney CEO

Prism P35

Prism – jedan od mnogih

Prism serija umetničkog izgleda dizajnirana DSP sireg opsega drukčijeg zvuka kreiranog za Vašu gitaru. Svako pojačalo poseduje dva režima.

Prvi je HERO MODE sa jedanajst unapredženih fabričkih karakteristika koji nisu jednostavni za podešavanje gitare, ali kombinacijom pojačala i efekta, može se podesiti snimanje zvuka sa mnogim različitim gitarskim tonovima. HERO mod može isključiti svoja pojačavača, njihove sposobnosti bez potrebe potrosnje vremenskog prilagođavanja.

Drugi je LIVE MOD WZSIWYG (šta vidiš to i imas) interfejs koji omogućava u većini slučajeva menjanje zvuka. Ovaj je mod kontrolna funkcija kao i konvencionalno pojačalo. Tu su takođe i četiri kanala za čuvanje zvucnih melodija za ponavljnje u bilo koje vreme ili sa prednjeg dela pomoću dugmića ili sa nožnim prekidačem.

P35 i P65 modeli pojačuju funkciju dostupnosti za svaki od jedanajst pojačavačkih modula (daje ti 22 različitih pojačavačkih podešavanja). To može biti kontrola optičkog primera noznog prekidača da li radi istog trena gain pojačalske pedale.

Jedanajst visoko kvalitetnih pažljivo dizajniranih za uređivanje FX kombinacija obezbeđuje povećanje zvuka. Sa dobrim podesavanjem i veštinom gitare možete da dobijete odličan zvuk s vašim kombinovanjem.

Štimerska funkcija sa avtomackim isključivanjem zvuka je takođe moguće pomoću prednje kontrolne ploče.

Hero režim rada

Ovde možete naći jedanajst unapred podesivih zvuka, koj možete birati. To nemože biti menjano ali sa povremenim menjanjem i uskadištenih mozete zameniti kanale ako vi to želite.

Live režim rada

U ovom modu sve kontrolne operatore su dobre kao što su i označene na fascia kontrolnoj ploči. Kada dobijete zvuk i ako vam se sviđa možete ga uskadištiti u željni kanal.

Channel režim rada

Dugmići nekih kanala su fabrički programirani sa Cool Sound. Ova podešavanja možete zadržati ili ih menjati prema vašem zvuku ili zameniti sa potpuno novim zvukom koji ste kreirali. (Napomena za vaša podešavanja zato što ako resetujete fabrička podešavanjai u svakom sledećem menjanju biće fabričko podešeno).

Kada kreirate zvuk u LIVE modu ili drugi zvuk pojačala produkovan u isto vreme možete ga uskladištiti u neki kanal pomoću dugom držanju dugmića na dole željenog kanala nekih dve sekunde. (Uskaldišteno i kanalno dugme će zasvetlilti na trenutak da ukaže da je uskaldisteno na tom mestu).

Ako odlučite da zvuk jos nije pravi možete izvršiti menjanje tog kanala tako sto ćete duže držati pritisnuto dugme tog kanala dog ga ne zameni.

Laney

Effects

Ovo su jedanaest pažljivo izabranih studijskih kanalnih kvaliteta koji su dostupni kombinacijom efekta. Ovo može biti fabrički set ili više puta menjano ili privremeno sačuvano za ubuduće.

HERO MODE



PREDNJA KONTROLNA PLOČA

1. Taster za paljenje pojačala
2. Utikač kabla za gitaru
3. Uključivanje HERO moda
4. Set za MASTER podešavanje zvuka
5. Za isprobavanje HERO zvuka

Kanali od 1-4 Kanal 1.čist. Kanal 2. blues Kanal 3. rock Kanal 4. metal

LIVE REŽIM RADA

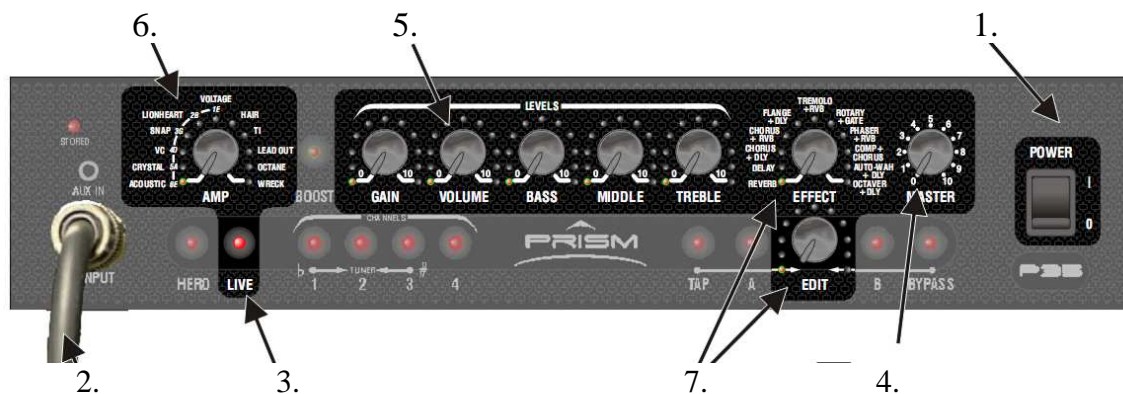

Prism P35

Laney

1. Taster za paljenje pojačala
2. Utikač kabla za gitaru
3. Live mode dugme
4. Set za MASTER podešavanje zvuka
5. Gain/jačina zvuka i ekvijajzer
6. Selektovanje pojačavačkog tipa
7. Dodavanje FX sa EFFECT kontrolama

KONTROLE



1. Skladištenje LED
2. AUX ulazni dek
3. Selektovanje prekidača pojačala
4. BOOST dugme
5. GAIN kontrola
6. Kontrola za pojačavanje zvuka
7. BASS kontrola
8. Srednja kontrola
9. TREBLE kontrola
10. Selektovanje dugmeta za efekat
11. MASTER kontrola
12. Prekidač za paljenjej prekidača
13. Utikač kabla za gitaru
14. HERO dugme

Prism P35



- 25. Utičnica za napajanje
- 26. Utičnica za snimanje izlaza
- 27. Utičnica za FS1 pojačalo
- 28. Utičnica za selektovanje FS2 kanala

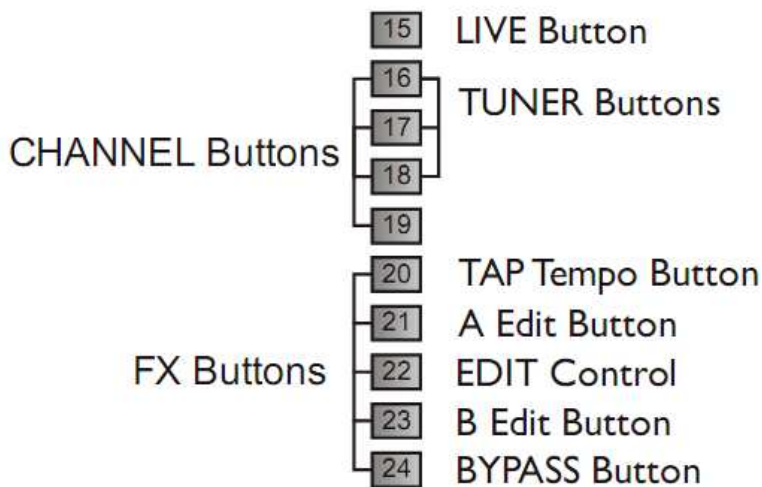

NAPAJANJE 12.

Prekidač za paljenje pojačala

Kada se upali zasvetlice lampica na kontrolnoj ploči, i pojačalo će biti u pasivnom režimu

ULAZNI DŽEK 13.

Kada se utakne kabl za gitaru, pretače pasivni reži.

Samo kvalitetan kabl će izbesci los zvuk.

AUX ULAZNI DŽEK 2.

Ulaz za CD/MP3 plejer možete koristiti za slusanje muzike ili koristiti muziku kao podrsku. Za standardni stereo ulaz 3.5mm đek. Podesite vaš plejer da biste dobili željeni nivo zvuka. Ukupan zvuk gitave i CD/MP3 možete kontrolisati na MASTER podešavanju zvuka.

Laney



Selektovanje moda pojačavača 3.

Tone Palet Descriptions		
Amp	Amp Description	
#1	Acoustic	1 x 12 Acoustic com bo - flat response
#2	Crystal	Classic Solid state 2 x 12 Jazz Chorus com bo
#3	VC	30 watt 2 x 12 single channel valve com bo
#4	Snap	Classic tweed 4 x 10 valve com bo
#5	Lionheart	5 watt single ended Class A twin channel 1 x 12 com bo
#6	Voltage	Master Volume style head & 4 x 12 cabinet
#7	Hair	Hot rodded master volume head & 4 x 12 cabinet
#8	TI	Hi Gain signature head & 4 x 12 cabinet with mid range punch
#9	Leadout	Classic Boutique Head with a few tweaks
#10	Octane	Hi Gain modern all valve head & vintage 30 loaded 4 x 12 cabinet
#11	Wreck	Ultra Hi Gain Metal head & 4 x 12 Cabinet

HERO taster 14.

Pritisnite HERO mod da biste izvršili operaciju. Imate pristup pojačavačkom sektoru sa jedanaest fabričkih izabranih zvuka. Vi se mozete prilagoditi tom zvuku pomoću panela ako želite, ili da uskadštite novi zvuk u kanale od 1-4.

LIVE taster 15.

Selektujte LIVE mod. Ova napravljena funkcija na konvencionalni nacin šta vidite to i dobijete (WYSIWYG). Ovde možete uzeti pojačavačke kontrole i dobiti kreiran zvuk, ako vam se sviđa uskladistite ga u jedna od četiri kanala, za buduće preslušavanje.

Taster za efeklte 10.

Ova kontrola dozvoljava pristum jedanaest različitim fabričko kvalitetnim studijskim efektnim kombinacijama. Svi ovi efekti mogu biti menjani tokom sviranja. promenjen efekat može uskaladistiti u pojacalski kanal. Takođe možete promeniti sva fabrička poešavanja, da bi ste ih kasnije kristili. (pogledajte tabelu).

Laney



Effects Compliment	Factory Preset
Reverb	Large Spring Reverb
Delay	423mS delay short repeats
Chorus+& Delay	Lush Chorus + 423ms delay with short repeats
Chorus + Reverb	Deep Chorus + small hall reverb
Flange + Delay	Medium Flange + 423ms delay medium repeats
Tremolo + Reverb	Fast Tremolo + Short Plate Reverb
Rotary + Gate	Medium rotart + Long gate
Phaser + Reverb	Light Phaser + Spring Reverb
Chorus + Compressor	Medium Compression + Lush Chorus
Auto-Wah + Delay	Medium sensitivity wah + Short Delay
Octaver + Delay	Octave above and below + 423ms delay short repeats

MASTER taster 10.

Ova je ukupni MASTER podešavač zvuka, za nivo zvuka u vašoj sobi.

GAIN taster 5.

Kontrola predpojačavačkog nivoa. Sa nižim podešavanjem daje čistiji zvuk a više daje distorzije. Ovo bi trebalo da se koristi sa zvučnom kontrolom da bi se dobio normalni nivo zvuka. Ovo će dati ukupni nivo za svaki tvoj zvuk.

VOLUME taster 6.

Kontrole predpojačavačkog izlaznog nivoa. Upotrejavati sa GAIN kontrolom za podizanej nivoa.

BASS taster 7.

Kontrola iznosa bass-a u vašem zvuku.

MIDDLE taster 8.

kontrola koja proizvodi srednju frekfenciju zvuka.

TREBLE taster 9.

Kontrola koja proizvodi visoku frekfenciju u vašem zvuku.

Laney

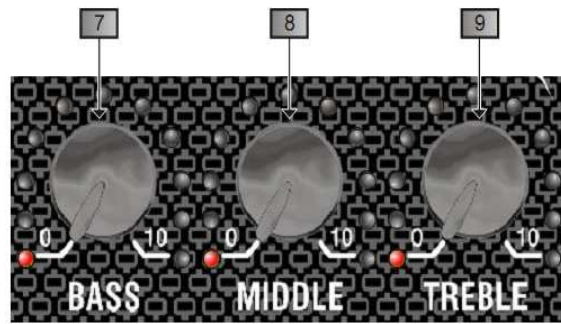

CHANNEL taster 16-19.

Izaberite uskadišten kanalni zvuk Pritisniteduže za uskadistenje novog zvuka sa panela. Kanali mogu biti selektovani takođe i sa nožne pedale.

TUNER taster 16-17-18.

Ako pritisnete 16 i 18 u isto vreme pojačalo će biti u tihom režimu, a Tuner funkcija će biti aktivirana. Kada dioda 17 zasvetli ukazaće početak rada. Da biste izašli iz Tuner funkcije pritisnite 16 i 18 u isto vreme.

TAB taster 20.

Ovo dugme se koristi za podešavanje brzine modulacije kašnjenja tipa efekta na pritiskanje dugmeta dok se dioda ne upali. Pritisnite i držite 1 sekundu i okrenite potencijometar 22 i moći ćete menjati efekte parametra.

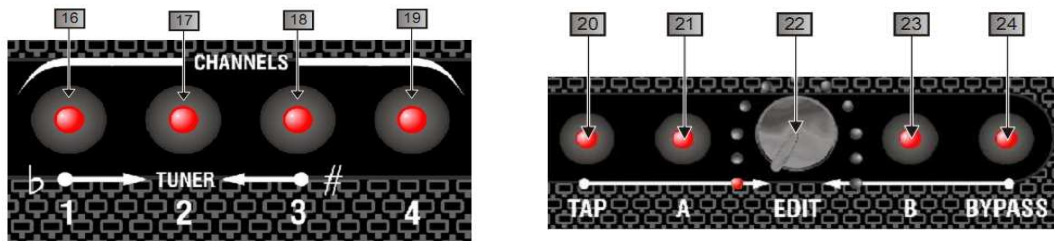

EDIT kontrola 22.

Ovo je primarna kontrola za efekat. Ovo je generalna kontrola Mix nivoa ili vremena/stopa u zavisnosti od selektovanog efekta.

A EDIT taster 21.

Pritisnite i držite 1 sekundu i okrenite potencijometar 22 za podešavanje u efektima.

B EDIT taster 23.

Pritisnite i držite 1 sekundu i okrenite potencijometar 22 za podešavanje u efektima.

Laney

BYPASS taster 24.

Kada pritisnete nakratko isključit ćete efekte. Pritisnite i držite 1 sekundu i okrenite potenciometar 22 da dozvolite dalje menjanje parametra.

BOOST taster 24.

Kada pritisnete gain da pojačate na prednjem delu predpojačala na primar na nožnoj pedali iznos povećanja može se prilagoditi i uskalditi u pojačalo. Na kraju pritisnite i držite da biste podesili kontrolu menjanja, objasnjena iznosa pojačavanja, takođe možete menjati i nožnom pedalom.

ROTARY kontrolni svetla

U Live modu svetla se mogu prikazivati po pozicijama na svim kontrolama.

U Hero i Channel modu svetla se mogu prikazivati po pozicijama kako se kreiranje zvuka u okviru Hero i Channel moda.

U Live, Hero ili Channel modu možete praviti ili uzmati uskladištene funkcije.

U Hero modu ako menjate zvuk vi nemožete zameniti Hero podešavanje. Kakogod vi možete uskladištiti vašu promenjenu vrziju u neki od četiri kanala.

Jednostavno vi možete menjati bilo koje pojačavačke kontrole ili efekti koji daju zvuk. Taj primer, na dužem pritisku željeno dugme kanala kako bi uskaldili dok dioda 1 ne zasvetli.

Kakogod vi selektuje kanal imaćete snimljn novi zvuk. Ako ne zelite da zamenite ovaj kanal a zelite novi zvuk u drugon kanalu pritisnite duže kako bi se snimilo.

BOOST skladištenje

Vi možete uskalditi pojačanu funkciju pojačavačkog modela u Live modu sa podešavanjem sa ćeljenim iznosom kada pritisnete i držite live dugme dok dioda ne zasvetli.

Menjanje izgrdenog efekta

U live modu mozete podesiti promenjene funkcije u bilo kom efektu zamenjene sa fabričkim podešavanjem. Ako zelite standardan delay sa 300mS umesto 423mS fabričkog podešavanja, na primer napravite prilagođen, i pritisnete duze Live kanalno dugme da uskaldite. Novo podešavanje će bit standartno bez obzira koji efekat selektujete.

Laney

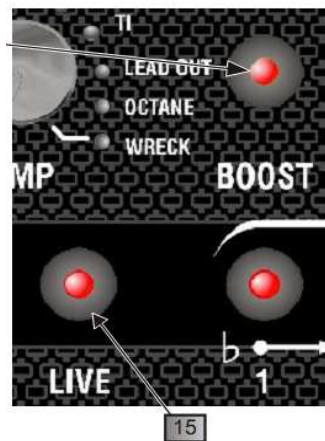

Nožni prekidač

Zadnji panel ima dva ulaza a nožni prekidač.



Tjuner operator

Na pritiskanje 16 i 18(kanala 1 i 3) u isto vreme pojacalo će biti u tihom režimu i tjunerska funkcija će biti aktivirana.

Dioda 17(kanalu 2) se upali i pokaže tuner operacije.

Ove E,B,G,D,A,E i brojevi od 1 -6 sa 1 pocinje visoko E i 6 počinje nisko E

Podesiti zice kako bi se upalilo srednje svetlo

Kada se u melodiju upali svetlo vi stanite, trepljenje diode treba da pređe u konstantno svetljenje.

Ponovite to za svaku zicu.

Da i ste izašli iz tjuner funkcije pritisnite 16 i 18 u isto vreme.

Prism P35

Laney

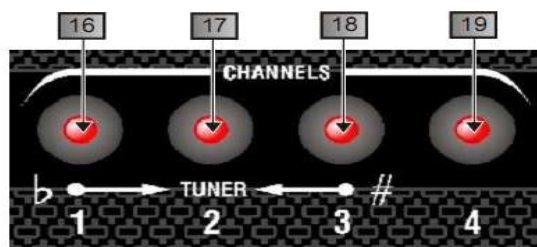
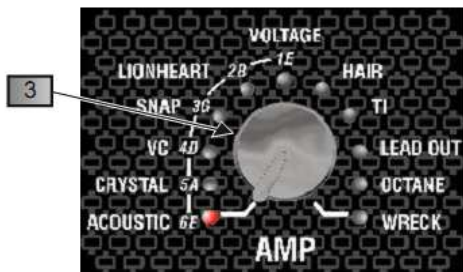

Hero Sound Compilation Details				
Amp		Sonic Definition	FX	
#1	Blowin	Crisp clean acoustic tone	#4	Light Chorus
#2	Rain	Classic Paisley Purple tone	#9	Deep Chorus + Compression
#3	Edgy	Unforgettable signature sound	#2	Long Delay with repeats
#4	Dimples	Classic Hooker blue tone	#1	Reverb
#5	Wing	Axis bold as ever	#1	Reverb
#6	Highway	School shorts & cap	#7	Gated Reverb
#7	Erupt	Tapped out	#8	Light Phaser+Reverb
#8	Iron Man	The original black tone	#1	Reverb
#9	Surfin	Extra Terrestrial Wah	#10	Auto Wah+Delay
#10	Dime	Angular riff		No Effects
#11	Psycho	Social Tone	#2	Slap back Delay no repeats.

Grafički menajni efekti prikazuju se u parametrima kako bi se promenila u svakom efektu. Obratiti pažnju na rotacionu kontrolu. U mnogim slučajevima ova funkcija se duplicirala TAP dugmetom.

Na primer

Chorus + Delay

Ovaj efekat u kombinaciji prilagođen u sledećim situacijama

1)Chorus Rate/Speed (modulator frekvencije)

Jednostavno uključite za menjanje i podešavanje kontole.

Ili upotrebom ritam dugmeta.

2)Chorus Depth (modulator dubine zvuka)

Pritiskom na dole i držanjem 1 sekunde možete menjati kontrole.

Možete uskaladistiti svoju promenu za ubuduće pritiskom na Live dugme, dok se dioda ne upali.

3)Delay Tim

Držati na dole dugme 1 sekundu i okrenuti edit kontrolu. Dok dugme bude svetlelo vi ste u modu za menjanje.

Možete uskaladistiti svoju promenu za ubuduće pritiskom na Live dugme, dok se dioda ne upali.

Laney

4) Delay Mix

Držati na dole dugme 1 sekundu i okrenuti edit kontolu. Dok dugme B svetli vi ste u modu za menjanje.

Možes uskaladistiti tvoju promenu za ubuduće pritiskom na Live dugme, dok se dioda ne upali.

5) Delay Repeats

Držati na dole dugme 1 sekundu i okrenuti edit kontolu. Dok dugme B svetli vi ste u modu za menjanje. Možes uskaladistiti tvoju promenu za ubuduće pritiskom na Live dugme, dok se dioda ne upali.

Effect Edits							
	Edit	Tap	Tap+Edit	A+Edit	B+Edit	Bypass+Edit	
1	Reverb	Mix		Length			
2	Delay	Mix	Time	Time	Repeats		
3	Chorus + Delay	Ch Rate	Ch Rate	Dly Time	Ch Depth	Dly Mix	Dly Repeats
4	Chorus + Reverb	Ch Rate	Ch Rate		Ch Depth	Rvb Mix	
5	Flange + Delay	Flg Rate	Flg Rate	Dly Time	Flg Depth	Dly Mix	
6	Tremolo + Reverb	Trm Rate	Trm Rate		Trm Depth	Rvb Mix	
7	Rotary + Gate	Rty Rate	Rty Rate	Rvb Time	Rty Depth	Rvb Mix	Gate Threshold
8	Phaser + Reverb	Phr Rate	Phr Rate	Rvb Time	Phr Depth	Rvb Mix	Phr Feedback
9	Chorus + Compressor	Ch Rate	Ch Rate		Ch Depth	Comp Ratio	Comp Gain
10	Auto-Wah + Delay	Wah Sensitivity	Dly Time	Dly Time	Wah Q	Dly Mix	Dly Repeats
11	Octaver + Delay	Octave Mix	Dly Time	Dly Time		Dly Mix	Dly Repeats

Druge efektne napomene

U nekim kombinacijama efekta pri menjanju kontrola neke kontrole je potrebno isključiti koje nisu potrebne. Mnogi pomoćni efekti imaju opciju za miksovanje. Ako je u setu nule eliminisite taj efekat.

Na primer

Chorus + Delay

Poništenje delay jedino ako imate Chorus uzмите B + promenite set miksovanja na nulu.

U napomeni, neke funkcije se ne mogu primeniti na neke efekte, i potrebne su izmene kako efekat ne bi bio osvetljen u okviru selektovanog okvirra

Na primer

može se prilagoditi na dva načina

- 1) pomoći nivoa miksovanja
- 2) reverb dužine(držanje na dole tab kontrolu odmah je podešava na željeno vreme.

Nema zvuka na izlazu

Da li je lampica uključena?

Proverite kabl za napajanje, i da li de prekidač uključen.

Proverie osigurač u zadnjem delu da je ispravan.

Ako ima napajanja, proverite da li je kontrola za pojačavanje zvuka pojačana?

Da li je gain i kontrola zvuka uključena?

Laney

Da li je uključen tuner mod?

Ako je isključen pritisnite kanal 1 i 3 simulacijom ili ukljanjanjem i zamenom ulaznog džeka.

Ima li sludalice koje su uključene ?

Ovo može skloniti zvuk sa zvučnika.

Želite da vratite na originalna fabrička podešavanja?

Pogledaj dole.

Napomena svi vasi uskladistene melodije biće izgubljene, ako vratite na fabrička podešavanja.

Factory Reset:

You can at any time return the amplifier to all its original factory settings.

(IMPORTANT: you WILL lose all your stored changes)

With the amplifier in the OFF state, hold down the BYPASS switch, turn ON the power switch, continue holding down the BYPASS switch for 5 seconds, then release & the factory settings are restored.

(All the switch lights will illuminate and then flash after 2 seconds to show a reset has taken place)

SPECIFIKACIJA

Napajanje	~100V, ~115V, ~230V, ~240V, 50/60Hz Opcija proizvođača
Glavni osigurač	~100,~110>120VT500mA L250V (~220V>240V = T250mA L 250V
Utrošak snage	50W
Izlazna snaga	30W
Zvučnici	10" Drajver uobičajnog dizajna
Karakteristike	Studijski kvalitet MULTI FX HERO mod LIVE mod Kanalni mod Štimersak funkcija Podesivost pojačavanja
Ekvilajzer	Bas, Srednje, Visoko
Ulazni otpor	1M Ohm/100pF
Veličina	401*406*256
Neto težina	11 kg
Bruto težina	12,50 kg

Prism P35

Laney

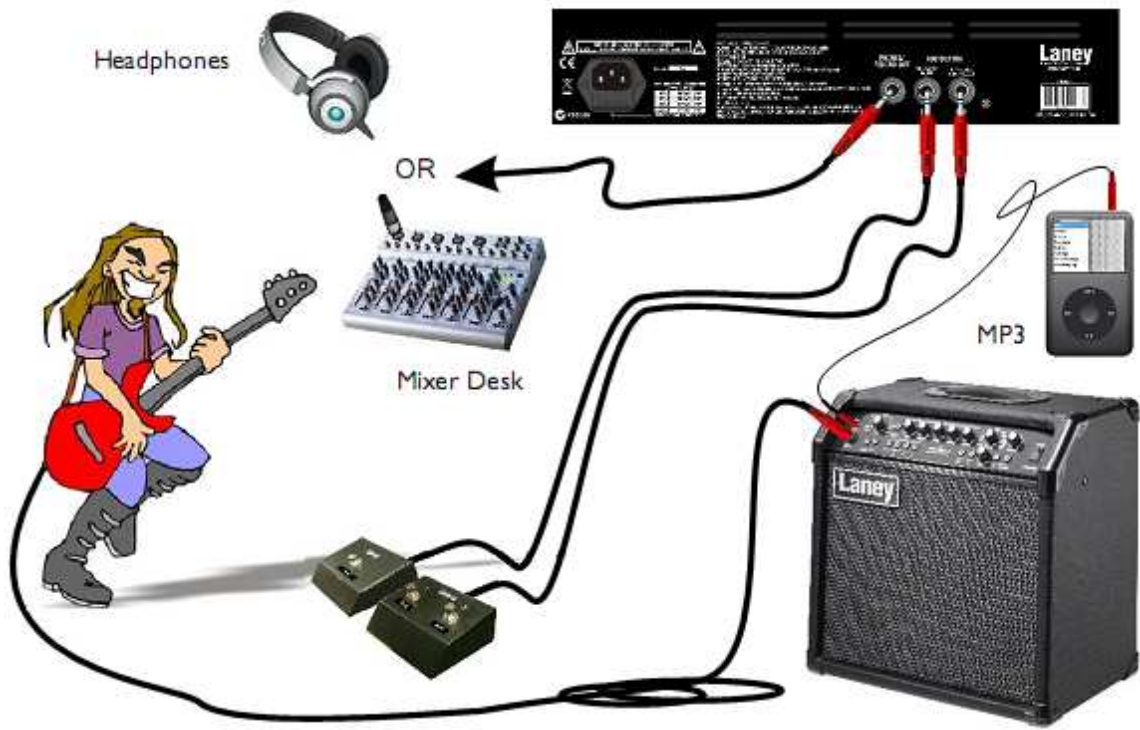

Prism P35

