

TT50H/TT100H

Laney
POWER TO THE MUSIC



KORISNIČKO UPUTSTVO

VAŽNO SIGURNOSNO UPUTSTVO

UPOZORENJE: Kada koristite električne proizvode primenite osnovne predostrožnosti.

1. Pročitajte sva sigurnosna uputstva pre upotrebe proizvoda.
2. Sva sigurnosna i operaciona uputstva sačuvajte za dalju upotrebu.
3. Poslušajte sva upozorenja uputstva za upotrebu, kao i ona sa zadnje strane aparata
4. Sledite instrukcije koje slede.
5. Ovaj proizvod ne bi trebalo koristiti blizu vode, creva sa vodom, slivnika, bazena, mokrog podruma i sl.
6. Ovaj proizvod treba postaviti u poziciju dobre ventilacije. Postavite ga pored zida ili na posebno izgrađeno postolje.
7. Ovaj proizvod ne stavlja pored izvora toplote.
8. Aparat uključujte samo u provereni utikač sa voltažom koja je naznačena na aparatu.
9. Ne lomite jezičak uzemljenja na utičnici aparata.
10. Kablovi aparata zahtevaju posebnu negu. Ne gazite po njemu, ne lomite ga.
11. Kabel za struju treba da je isključen kada se aparat ne koristi duže vreme.
12. Ukoliko se aparat ugrađuje u "rek", zadnja podrška je neophodna.
13. Metalni delovi se mogu čistiti krpom. Vinil preslaka korišćena na nekim delovima može se čistiti krpom ili sredstvom na bazi amonijaka, ukoliko je potrebno. Isključite aparat iz struje pre čišćenja.
14. Budite pažljivi kako strana tela ili tečnost ne dođu u dodir sa aparatom. Ne držite piće na aparatu.
15. Kvalifikovani serviser bi trebao da proveri aparat ukoliko je:
 - Kabel za struju oštećen
 - Nešto palo na pojačalo
 - Aparat ne funkcioniše redovno (korektno)
 - Ispao aparat ili mu se neko slično oštećenje desilo.
16. Korisnik ne bi trebao da pokušava da sam popravi opremu. Sve servisne radnje treba da obavi kvalifikovani tehničar - serviser.
17. Izlaganje ekstremno visokim zvučnim nivoima može prouzrokovati trajno oštećenje sluha. Shodno tome dajemo vam tabelu zdravstvene administracije (OSHA)

IZLOŽENOST PO DANU U SATIMA

Izloženost po satu	Nivo zvuka dBA, spori odziv
8	90
6	92
4	95
3	97
2	100
1 1/2	102
1	105
1/2	110
1/4 ili manje	115

Po istrživanju OSHA svaka izloženost iznad limita može da rezultira izvestan gubitak sluha. Čepovi za uši se moraju nositi za vreme korišćenja ovog pojačala, u svrhu sprečavanja oštećenja sluha.

Sačuvaj ovo uputstvo.



Znak upozorava na prisustvo ne instalirane - opasne voltaže - kao i upozorenje na površinska magnetna polja koja mogu prouzrokovati elektro šok.



Znak upozorava korisnika na važnost upoznavanja rukovanjem aparatom u skladu sa uputstvom za upotrebu.

OPREZ: Rizik od elektro šoka NE OTVARAJ!

OPREZ: da bi smanjili rizik od strujnog udara, ne pomeraj poklopac. Obratite se ovlašćenom serviseru.

UPOZORENJE: Da bi se izbegao strujni udar, ili požar, aparat ne izlažite kiši, vlazi, i sl. Pre upotrebe pročitajte uputstvo za upotrebu.

Ovaj aparat mora biti uzemljen.

EMC upozorenje

Dizajn zvučnika i dizajn gitarskih magneta, kao i njihov rad, baziran je na elektromagnetnom polju. Shodno tome instrumenti bi trebalo udaljiti od zvučnika na 2m od jedinice pojačala. Nivoi mereni direktno sa jedinice drajvera od 30dBuV. Ovi nivoi su smanjeni na sigurnosni nivo na distanci do 1,27m od drajvera.

PRE NEGO UKLJUČITE POJAČALO

Nakon raspakivanja vašeg pojačala, proverite da li ste opskrbljeni sa strujnim kablom sa uzemljenjem. Pre uključivanja u struju proverite da li postoji uzemljenje.

Ako želite da promenite fabričku utičnicu tj kabel, osigurajte da povezivanje žica bude u skladu sa državom u kojoj se koristi pojačalo. Na primer u Velikoj Britaniji boje žica u kablju se povezuju na sledeći način:



Uzemljenje – zeleno/žuta

Nula – plava

Faza – braon

Ovo uputstvo za upotrebu je pisano za jdenostavan pristup informacijama. Prednja i zadnja strana pojačala su grafički ilustrovana tako da je svaka funkcija numerisana. Za opis funkcije svake kontrolne opcije, jednostavno proverite broj sa objašnjenjem primenjenom na prednjoj tj zadnjoj strani pojačala.

Vaš Laney pojačalo je prošlo dve faze testiranja, inspekcija pre isporuke uključuje test sviranja , kao i test uključivanja u strujnu mrežu.

Kada prvi put primite vaše Laney pojačalo držite se ove jednostavne procedure:

1. Proverite da li je pojačalo podešeno voltaži u vašoj zemlji
2. Povežite vaš instrument sa visokokvalitenim kablom koji će doprineti kvalitetnom zvuku vašeg pojačala.

Poštovani muzičari,

hvala vam što koristite naše Laney proizvode i što ste deo naše mnogobrojne porodice širom sveta. Laney jedinica je konstruisana sa mnogo pažnje i umeća, tako da će vam pružiti mnogo godina uživanja.

Laney proizvodi imaju dugu istoriju, koja se proteže od daleke 1967. godine kada sam počeo da radim sa pojačalima u garaži mojih roditelja. Od tada pa do danas se stalno usavršavamo i ponosni smo što naše proizvode koriste mnoge poznate svetske zvezde. U isto vreme verujemo da nismo izgubili iz vida prvobitan razlog stvaranja Laney-a - namera da se stvori nešto što će doprineti snažnijem zvuku vrednih muzičara

S poštovanjem,



Lyndon Laney CEO



UVOD

TT50H I TT100H su moderna lampaška pojačala (glava). Karakteristike su da imaju tri kanala, svaki sa ekvilajzerom; dvostruki prekidač master volume; reverb kontroler za svaki kanal; fleksibilan FX loop kontroler. TT pojačala su dizajnirana tako da treba da se kombinuju sa TT412A I TT412S dodatnim zvučnim kutijama – kako bi proizveli neverovatan zvuk.

TT pojačala su vrlo fleksibilna – što se tiče zvuka ali I što se tiče upotrebe.

Nadamo se da ćete uživati koristeći TT pojačala isto koliko smo I mi uživali prilikom konstruisanja, dizajniranja I proizvodnje istog.



PREDNJA KONTROLNA PLOČA

1. **ULAZ** – džek ulaz za povezivanje instrumenta. Koristite kvalitetan kabl.
2. **KANAL 1 TASTER** – uključite kako bi aktivirali Kanal 1, lampica će tada svetliti. Kanal 1 je dizajniran tako da daje najoštrije čiste tonove.
3. **NIVO ZVUKA** – za nameštanje nivoa zvuka na klin kanalu I predpojačalu.
4. **KONTROLER BRIGHT** – za dodavanje svetlijih tonova na treble frekvenciji vaše gitare.
- 5-7. **BAS, MIDDLE I TREBLE** - tradicionalni set kontrolera za pasivni ton. Pasivni kontroleri imaju prednost što uvek zvuče dobro bez obzira kako ih namestite. (kao startnu poziciju namestite na sredinu (5) a onda podešavajte zvuk po vašoj želji).
8. **REVERB** – kontroliše količinu signala koji se šalje iz svakog kanala. Koristiti u kombinaciji sa kontrolerom ukupnog nivoa reverba u glavnom odeljku (26) kako bi namestili reverb.
9. **KANAL 2 TASTER** – uključite kako bi ste aktivirali Kanal 2, lampica će tada svetliti. Kanal 2 je tako dizajniran da proizvodi čiste, tečne bluz I hard rok tonove.
10. **DRIVE** – za podešavanje nivoa gaina na predpojačalu na kanalu 2 . Koristiti u kombinaciji sa kontrolerom master (11). Podešavanje niskog nivoa drajva I visokog nivoa master kontrolera dobićete čist zvuk predpojačala, srednji nivo gaina I master kontrolera ima za rezultat lep oštar bluz ton, a podešavanje visokog nivoa drajv kontrolera I niskog nivoa master kontrolera ima za rezultat hard rok zvuk. Odlične lampe koje se nalaze u pojačalu imaju jedinstvenu karakteristiku da proizvedu širok spektar zvuka koristeći kontrolere vaše gitare.
11. **MASTER** – za nameštanje ukupnog nivoa zvuka na Kanalu 2. Eksperimentišite sa drajv I master kontrolerima. Ako želite otvoren, topao zvuk, reducirajte količinu drajva (10) I pojačajte na master kontroler.
12. **BRIGHT** – za isticanje zvuka. Ima više efekta ukoliko je drajv kontroler (10) na nižem nivou.
13. **MODERN** – za nameštanje stepena kompresije.
14. **KANAL 3 TASTER** – uključite kako bi aktivirali Kanal 3. Lampica će svetliti kada je uključeno. Kanal 3 je dizajniran da proizvodi punu distorziju.
15. **DRIVE** – za podešavanje nivoa gaina na predpojačalu na kanalu 3. Koristite u kombinaciji sa master kontrolerom (16). Podešavanje niskog nivoa drajva I visokog nivoa na master kontroleru imaće za rezultat lep, svež bluz ton, nameštanjem srednjeg nivoa drajv I master kontrolera dobićete hard rok zvuk, dok nameštanjem drajv kontrolera na maksimum a master kontrolera na nizak nivo imaće za rezultat metal zvuk. Odlične lampe koje se nalaze u pojačalu imaju jedinstvenu karakteristiku da proizvedu širok spektar zvuka koristeći kontrolere vaše gitare.
16. **MASTER** – za podešavanje ukupnog nivoa zvuka na Kanalu 3. Eksperimentišite sa gainom I kontrolerom zvuka
17. **BRIGHT** - za isticanje zvuka. Ima više efekta ukoliko je drajv kontroler (10) na nižem nivou.
18. **MODERN** - za nameštanje stepena kompresije.
19. **XPAND** – kada je gain I zvuk na visokom nivou za lampaška pojačala je karakteristična kompresija koja ima uticaj na ograničavanje dinamičkog opsega. Xpand kontroler reducira količinu kompresije I omogućava veću dinamičku slobodu ukoliko vam je potrebna. Ukoliko ne svirate na visokom nivou gaina I zvuka, tada se Xpand kontroler može koristiti za dobijanja veoma interesantnih efekata na niskom nivou zvuka. Kada je podešen nizak nivo, Xpand kontroler funkcioniše kao mini kapija I omogućava da se postignu interesanti efekti.
20. **BOOST** – za podržavanje gaina.
21. **VOLUME 1** – za podešavanje nivoa ukupnog zvuka na pojačalu. Pojačajte nivo zvuka. Namestite kontrolere kanala kako biste dobili željeni zvuk. Odlične lampe koje se nalaze u pojačalu imaju jedinstvenu karakteristiku da proizvedu širok spektar zvuka koristeći kontrolere vaše gitare. Ako želite da dobijete otvoren, topao zvuk reducirajte količinu gaina I pojačajte nivo zvuka. Na ovaj način reducirate gain a kao rezultat dobićete veoma prijatan "retro" stil zvuk.

22. VOLUME 2 TASTER – uključite glavni prekidač za nivo zvuka 2 (23).

23. VOLUME 2 - ovaj kontroler se koristi da se poveća nivo zvuka na pojačalu bez obzira na to koji kanal je izabran. Npr. Ako svirate čist 'pasaž' I želite da pojačate nivo zvuka za solo deo, namestite nivo zvuka 2 više nego nivo zvuka 1 I kada bude odgovarajući momenat pomoću nožne pedale (footswitch) prebacite sa volume 1 na volume 2.

24. DAMPING – prigušivanje – odnosi se na zvučnike. Što je damping kontroler na višem nivou, to je više kontrolisan zvučnik. Damping kontroler vam omogućava da eksperimentišete sa dva nivoa prigušivanja u cilju da dobijete bas odgovor koji ste tražili. Karakteristično je za ovaj kontroler kada radi da proizvodi gladak zvuk.

25. MUTE – za isključivanje zvuka. Ne utiče na put signala kroz predpojačalo.

26. REVERB – za nameštanje ukupnog nivoa reverba. Koristite u kombinaciji sa individualnim reverbom kanala.

27. FX MIX – za određivanje nivoa povratnog signala iz FX povratnog ulaza. Imate opcije između 100% 'suvo' do 100% 'mokro' kao I kombinacija između. Glavni režimi rada su:

- kada je FX Mix namešten na nultu poziciju, FX loop je zaobiđen tako da se signal ne pojavljuje iz FX povratne džek utičnice.
- Kada je FX mix namešten na 5, funkcioniše kao lanac gde je 50% signala je povratni signal (mokro) a preostali 50% je originalni suvi signal.
- Kada je FX mix namešten na 10, 100% signala podrazumeva povratni signal iz FX povratnog (mokro), I nijedan original suvi signal nije usmeren u pojačalu. Koristite ovaj režim kada signal treba da prođe kroz eksterne procesore kao što je grafički ekvilajzer itd.

Svaki individualni nivo kanala se kontroliše sa kontrolerom za zvuk datog kanala.

Napomena: Kada FX loop nije u upotrebi, podesite FX MIX na nulu. Kada ništa nije povezano od efekata I FX Mix kontroler namešten na 10, signal se neće čuti iz pojačala.

28. PRESENCE - izlazna faza ton kontrole. Ovde se podešava visoka frekvencija.

29. STANDBY - stanje mirovanja.

30. PREKIDAČ ZA UKLJUČIVANJE - glavni prekidač jedinice.

Napomena: TT100H slika prednje kontrolne ploče se nalazi na prethodnoj strani. TT50H je identičana osim razlike u broju modela jedinice.



ZADNJA KONTROLNA PLOČA

31. UTIČNICA - Mesto za utičnicu vašeg strujnog kabla koji vodi u mrežu. Osigurajte da povezivanje bude u skladu sa voltažom u državi u kojoj se koristi pojačalo.

32. OSIGURAČ - Ovaj pregradak sadrži glavni sigurnosni osigurač jedinice.

UPOTREBITE SAMO ISPRAVAN OSIGURAČ PROPISAN OD STRANE PROIZVOĐAČA

33. HT OSIGURAČ – osigurač za lampe pojačala. Upotrebite samo ispravan osigurač propisan od strane proizvođača.

34. LINIJSKI IZLAZ – za povezivanje opreme kao što je mikseta / neko pojačalo zvuka ili čak za TT pojačalo pomoću FX returna.

35. DODATNI EKSTRINI ZVUČNICI – ovaj singl 1/4" (6,3mm) džek se koristi za povezivanje dodatnog zvučnika. Kada se koristi eksterni zvučnik, prekidač treba da bude u on poziciji. Ako ne uradite tako doći će do neusklađenosti impendanse I reduciraće performanse pojačala a u nekim slučajevima može da dođe do oštećenja pojačala. Možete povezati 1*4ohm, 1*8ohm, 2*8ohm, 2*16ohm u ove utičnice. Ne koristite u isto vreme kada i 16ohm utičnice.

36. 16 OHM UTIČNICE - za povezivanje jednog 16 ohm zvučnika. Ne koristite u isto vreme kada i 4-8 ohm ulaz.

PRIMERI ZA ZVUČNIKE:

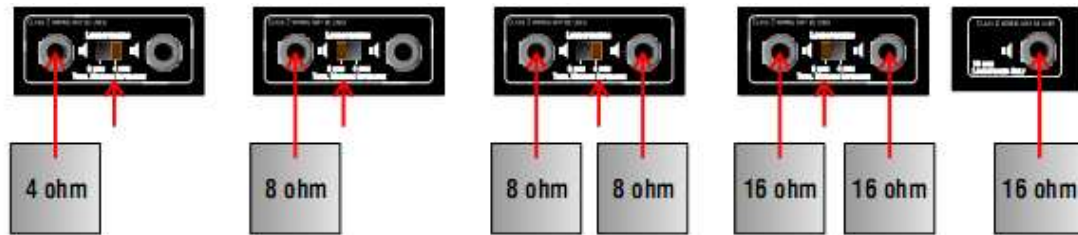

37. ZA SNIMANJE - za povezivanje uređaja za snimanje. Koristite u kombinaciji sa mute prekidačem (tiho snimanje).

38. EFFECTS RETURN - povežite izlaz eksternih efekata ovde. Koristite kvalitetan kabl.

39. EFFECTS SEND – povežite ulaz eksternih efekata ovde. Za neke efekte je bolje ukoliko se nalaze između gitare I ulaza pojačala – kao što su nožne pedale, distorzija, wah wah pedale itd. Rack mount efekti će raditi bolje u FX loop koje se nalazi na poledini pojačala. Stomp boxes su dizajnirane za male signale kao što je izlaz gitare dok rack mount FX je dizajniran za viši nivo signala koji dolaze iz FX send. Koristite kvalitetan kabl.

40. NOŽNA PEDALA (FOOTSWITCH) - 15 pin ulaz za povezivanje Laney FS6 nožne pedale. Omogućava daljinsko prebacivanje Kanala 1, Kanala 2, Kanala 3, Volume 1&2 I Reverba. Ne uključujte ni jedan drugi uređaj na ovaj.

41-45. MIDI - . Pogledajte uputstvo u odeljku MIDI

Napomena: TT100H zadnja kontrolna ploča se nalazi na prethodnoj strani. TT50H ima identične karakteristike osim nekih štampanih detalja.

ZADNJA KONTROLNA PLOČA – MIDI ODELJAK

Prednost midi odeljka je što omogućava da vaše pojačalo I eksterni uređaji (FX kontroleri) uzajamno komuniciraju. Pomoću midi odeljka mogu biti kontrolisani - Kanal 1, Kanal 2, Kanal 3, Volume 1 / Volume 2. Reverb može biti opozvan pomoću midi ali ne generiše nikakve midi informacije.

Sa ovakvim karakteristikama moguće je dodeliti različite efekte svakom kanalu I Volume 1 / Volume 2 omogućavajući midi dozu fleksibilnosti.



41. MIDI ADDRESS - koristi se da odaberete midi kanal u koji će pojačalo da šalje I prima midi podatke.

Podrazumeva se da se nameste svi prekidači na nulu; to se zove omni mod; jer će odgovoriti na sve midi podatke bez obzira na kanal.

Svaki kontroler ima vrednost (1,2,4,8). Ako je kontroler namešten na '1' to znači da je ugašeno. Dodajte vrednosti, npr:

Kanal 7 = 4+2+1 podesiti na 1 (on), 8 podesiti na 0 (off)

Kanal 13 = 8+4+1 podesiti na 1 (on), 2 podesiti na 0 (off)

42. DUGME ZA SNIMANJE – koristi se za kako bi se snimilo određeno stanje. Kada pojačalo prima midi podatke, lampica će svetliti, kako bi snimili određeno stanje jednostavno pritisnite I zadržite taster približno dve sekunde. Lampica će zasvetliti što znači da je snimanje uspešno obavljeno. Snimiće se poslednje podešavanje midi programa na Kalalu, na Volumenu I reverbu. Ova snimljena podešavanja možete koristiti putem midi in ulaza. Napomena: reverb možete dodeliti putem FS6.

43. MIDI IZLAZ: Ovde TT pojačalo generiše midi informacije. To je ulaz sa 7 pinova koji podržava fantomsku snagu.

44. MIDI PROLAZ: Ovuda je prolaz gde prolaze učitanne midi informacije. To je ulaz sa 7 pinova koji podržava fantomsku snagu.

45. MIDI ULAZ: Ovde pojačalo prima informacije iz eksternih uređaja kao što su nožni kontroleri ili midi sekvenceri omogućavajući da pojačalo bude uključeno putem midi. To je ulaz sa 7 pinova koji podržava fantomsku snagu.

Povezati sa midi izlazom eksterne midi uređaje.

5 pin DIN vod se može koristiti umesto 7 pin DIN voda ali tada se ne podržava fantomska snaga.

Ovde je prikazan primer midi podešavanja. TT pojačalo ima ulogu glavnog (master) kontrolera tako što se uključi stanje 'slave' eksternog FX procesora. Kada god se kanal ili volumen promene, TT pojačalo šalje promene u FX procesor. Programi su prikazani ispod:

MIDI UPUTSTVO I: TT POJAČALO I EKSTERNI EFEKTI

Kanal 1 + Volume 1 = Program 0 Kanal 1 + Volume 2 = Program 3
Kanal 2 + Volume 1 = Program 1 Kanal 2 + Volume 2 = Program 4
Kanal 3 + Volume 1 = Program 2 Kanal 3 + Volume 2 = Program 5

Zatim je potrebno da se midi promene primene na FX procesor. Ovo omogućava 3 kanal zvuka, svaki sa dva različita nivoa zvuka sa različitim FX kombinacijama. Na primer korisno podešavanje je prikazano ispod:

Kanal 1 + Volume 1 = Program 0 > nizak Reverb
Kanal 1 + Volume 2 = Program 3 > Korus
Kanal 2 + Volume 1 = Program 1 > nizak Delay
Kanal 2 + Volume 2 = Program 4 > nizak Multi Tap Delay
Kanal 3 + Volume 1 = Program 2 > visok Hall Reverb
Kanal 3 + Volume 2 = Program 5 > dug Multitap Delay

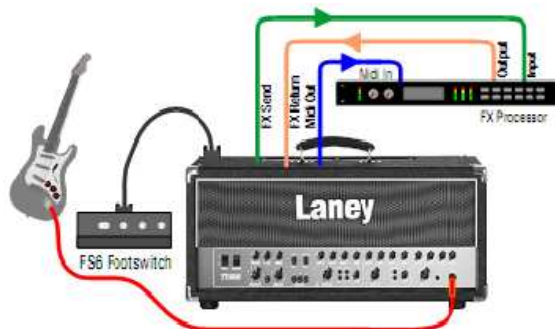

MIDI UPUTSTVO 2: TT POJAČALO I MIDI KONTROLERI

U ovoj konfiguraciji TT pojačalo je slave uređaj i podešavanje se vrši pomoću midi kontrolera. Midi kontroler može biti uređaj koji potpuno generiše midi informacije ili multi efekat pedala. Kako bi podesili pojačalo, pratite sledeće:

1. Odaberite odgovarajuće kontrolere na multi efekat pedali/midi kontroler
2. Odaberite Kanal/Volume/Reverb kontrolere na TT pojačalu
3. Pritisnite i zadržite Store taster (oko 2 sekunde)

Sledeći put kada ovo izaberete – podešeni Kanal/Volume/Reverb ćete dobiti. Ponoviti korake od 1-3 kako biste dobili omiljeni zvuk. TT pojačalo može da odgovori na 127 različite izmene programa.

Neki FX procesori imaju odvojene kontrolere midi pedale koje su na daljinsko fantomsko napajanje. TT pojačalo je kompatibilno sa ovim sistemom jer prolazi fantom napajanje od Midi in ulaza do Midi Thru ulaza.

Korisne preporuke:

. Veza od Midi izlaza do Midi ulaza preko midi kontrolera do TT pojačala, kao što je prikazano na slici.2. Povezati kabl od TT pojačala Midi Thru do uređaja Midi In.

PREDLOZI PODEŠAVANJA

TT100H

Crystal Clean

Detailed description: This panel shows the 'Crystal Clean' setting. The MAINS/STANDBY switch is in the 'STANDBY' position. The PRESENCE knob is at 10, FX MIX is at 0, REVERB is at 0, and the ANP/DAMPING and MUTE/BRAT switches are in the 'MUTE' position. The CHANNEL selector is set to 3. The REVERB, TREBLE, MIDDLE, and BASS knobs are all at 0. The BOOST/BRIST, EXPAND, and MODERN/DRIVE knobs are at 0. The MASTER knob is at 10. The VOLUME 1 knob is at 10, and the VOLUME 2 knob is at 10. The INPUT jack is on the right.

TT100H

Blues Clean

Detailed description: This panel shows the 'Blues Clean' setting. The MAINS/STANDBY switch is in the 'STANDBY' position. The PRESENCE knob is at 10, FX MIX is at 0, REVERB is at 0, and the ANP/DAMPING and MUTE/BRAT switches are in the 'MUTE' position. The CHANNEL selector is set to 3. The REVERB, TREBLE, MIDDLE, and BASS knobs are all at 0. The BOOST/BRIST, EXPAND, and MODERN/DRIVE knobs are at 0. The MASTER knob is at 10. The VOLUME 1 knob is at 10, and the VOLUME 2 knob is at 10. The INPUT jack is on the right.

TT100H

Blues Lead

Detailed description: This panel shows the 'Blues Lead' setting. The MAINS/STANDBY switch is in the 'STANDBY' position. The PRESENCE knob is at 10, FX MIX is at 0, REVERB is at 0, and the ANP/DAMPING and MUTE/BRAT switches are in the 'MUTE' position. The CHANNEL selector is set to 3. The REVERB knob is at 0, TREBLE is at 10, MIDDLE is at 0, and BASS is at 0. The BOOST/BRIST, EXPAND, and MODERN/DRIVE knobs are at 0. The MASTER knob is at 10. The VOLUME 1 knob is at 10, and the VOLUME 2 knob is at 10. The INPUT jack is on the right.

TT100H

Rock Rhythm

Detailed description: This panel shows the 'Rock Rhythm' setting. The MAINS/STANDBY switch is in the 'STANDBY' position. The PRESENCE knob is at 10, FX MIX is at 0, REVERB is at 0, and the ANP/DAMPING and MUTE/BRAT switches are in the 'MUTE' position. The CHANNEL selector is set to 3. The REVERB knob is at 0, TREBLE is at 10, MIDDLE is at 0, and BASS is at 0. The BOOST/BRIST, EXPAND, and MODERN/DRIVE knobs are at 0. The MASTER knob is at 10. The VOLUME 1 knob is at 10, and the VOLUME 2 knob is at 10. The INPUT jack is on the right.

TT100H

Rock Lead

Detailed description: This panel shows the 'Rock Lead' setting. The MAINS/STANDBY switch is in the 'STANDBY' position. The PRESENCE knob is at 10, FX MIX is at 0, REVERB is at 0, and the ANP/DAMPING and MUTE/BRAT switches are in the 'MUTE' position. The CHANNEL selector is set to 3. The REVERB knob is at 0, TREBLE is at 10, MIDDLE is at 0, and BASS is at 0. The BOOST/BRIST, EXPAND, and MODERN/DRIVE knobs are at 0. The MASTER knob is at 10. The VOLUME 1 knob is at 10, and the VOLUME 2 knob is at 10. The INPUT jack is on the right.

TT100H

Metal

Detailed description: This panel shows the 'Metal' setting. The MAINS/STANDBY switch is in the 'STANDBY' position. The PRESENCE knob is at 10, FX MIX is at 0, REVERB is at 0, and the ANP/DAMPING and MUTE/BRAT switches are in the 'MUTE' position. The CHANNEL selector is set to 3. The REVERB knob is at 0, TREBLE is at 10, MIDDLE is at 0, and BASS is at 0. The BOOST/BRIST, EXPAND, and MODERN/DRIVE knobs are at 0. The MASTER knob is at 10. The VOLUME 1 knob is at 10, and the VOLUME 2 knob is at 10. The INPUT jack is on the right.

ZA SKLADIŠTENJE ZVUKA

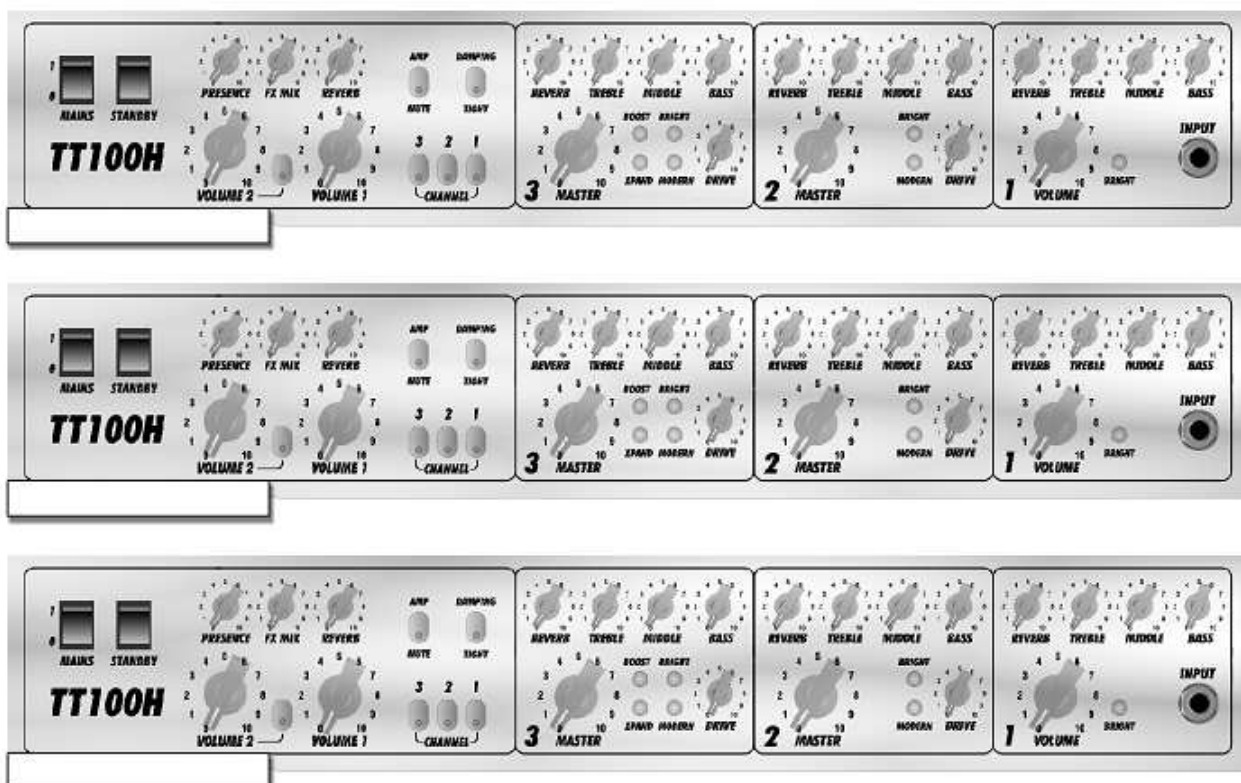

SAVETI ZA ODRŽAVANJE POJAČALA

Lampaška pojačala generalno zvuče toplije/slađe nego tranzistorska pojačala, ali takođe zahtevaju malo više pažnje pošto sadrže lomljive lampice. TT sadrži najkvalitetnije lampice, 6 ECC83 lampica I set od 4 EL34B-STR izlazne lampice (dve EL34B-STR's na TT50H) koje vam omogućavaju dugogodišnje korišćenje bez kvarova.

Neophodno je adekvatno rukovanje:

- Pazite kada pomerate pojačalo. Lampice su osetljive komponente, mogu lako da se oštete ako pojačalo ispadne I sl.

- Vodite računa da impedanca zvučnih kutija odgovarajuća. Ukoliko je neodgovarajuća impedanca posledice će biti loš zvuk, kvar pojačala, kvar lampica.

- Pre uključivanja pojačala, potrebno je da se prilagodi temperaturi u prostoriji.

- Neophodno je da se pojačalo ohladi pre nego što ga budete pomerali. Vruće lampice se lakše oštete nego hladne.

Koristite kvalitetan kabl za zvučnike.

Životni vek lampica zavisi od raznih faktora kao što je radna temperatura, kako jako I koliko često se koristi pojačalo, vibracije tokom transporta itd. Ukoliko primetite bilo kakve promene u performansama, potrebno je promeniti lampice.

Tipični problemi kod lampica pojačala su pucketanje, šuštanje, brujanje I mikrofonijska.

Prilikom menjanja lampica, neophodno je da one budu istog tipa I kvaliteta kao što je proizvođač propisao. Sve servisne radnje prepustite kvalifikovanom serviseru.

Prilikom menjanja lampica, ugasi pojačalo I isključite iz struje. Pričekajte da se lampice ohlade.

Uklonite zaštitnu mrežicu. Lampice su zaštićene sa providnom 'konzervom'; nežno okrenite ovu 'konzervu' u suprotnom pravcu kretanja kazaljke na satu I onda podignite. Polako izvadite lampicu.

Pazite prilikom stavljanja nove lampice, proverite da li su svi pinovi u žljebovima i da li je lampica nalegla u bazu ispravno.

Output (izlazna) lampica ima držač koji mora da se povuče kako bi se oslobodila lampica, i tek onda se vadi napolje.



TT50H
Tube Layout

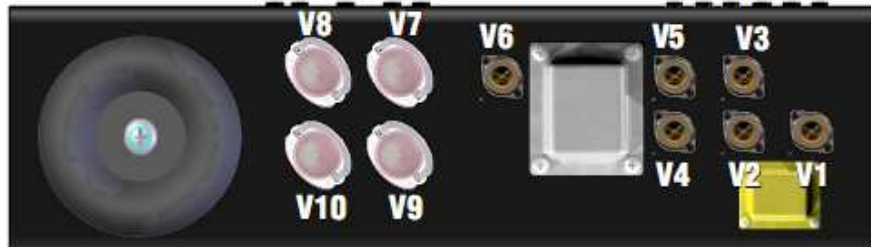

TT100H
Tube Layout



V1	ECC83	(High Grade)	1st Gain Stage Channel 1
V2	ECC83	(High Grade)	1st Gain Stage Channel 2
V3	ECC83	(Standard)	2nd Gain Stage Channel 2
V4	ECC83	(Standard)	1st Gain Stage Channel 3
V5	ECC83	(Standard)	2nd Gain Stage Channel 3
V6	ECC83	(Standard)	Power Driver Stage
V7-10	EL34B-STR		Output Tubes (MATCHED SET)

TT SAMPLE SYSTEM I

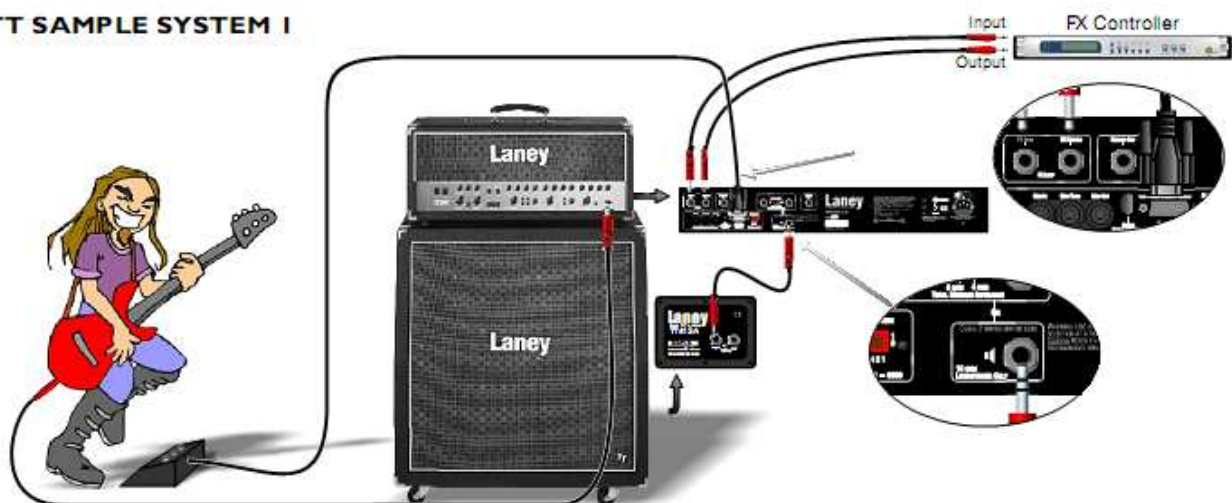

Opšte napomene

Povezivanje pojačala: U cilju izbegavanja oštećenja, savetuje se praćenje uputstva prilikom uključivanja i isključivanja pojačala. Kada su svi delovi povezani, uključite izvor napajanja, zatim cd plejer, miksete itd., pre nego uključite pojačalo gitare. Mnogi proizvođači imaju kratkotrajne nalete talasa prilikom uključivanja i isključivanja koji mogu da oštete zvučnike. Uključivanjem pojačala gitare zadnjeg i nameštanjem zvuka na minimum, talasi od druge opreme neće ugroziti vaše zvučnike. Pričekati dok se svi delovi ne stabilizuju; obično nekoliko sekundi. Takođe kada isključujete sistem, uvek namestite zvuk na minimum i onda isključite.

Kablovi: Nemojte koristiti zaštitni ili kabel od mikrofona za povezivanje zvučnika, jer nije dovoljno otporan da bi podržao pojačalo, tako da može nastati oštećenje na vašem pojačalu.

Upozorenje: Ovaj profesionalni sistem ozvučenja je sposoban da proizvede veoma visoke nivoe zvuka. Savetuje se obazrivo korišćenje kako bi se izbeglo trajno oštećenje sluha.

Servisiranje: Korisnik ne bi trebao da pokušava popraviti opremu. Sve servisne radnje treba da obavi

kvalifikovani tehničar serviser.

TT SAMPLE SYSTEM 2

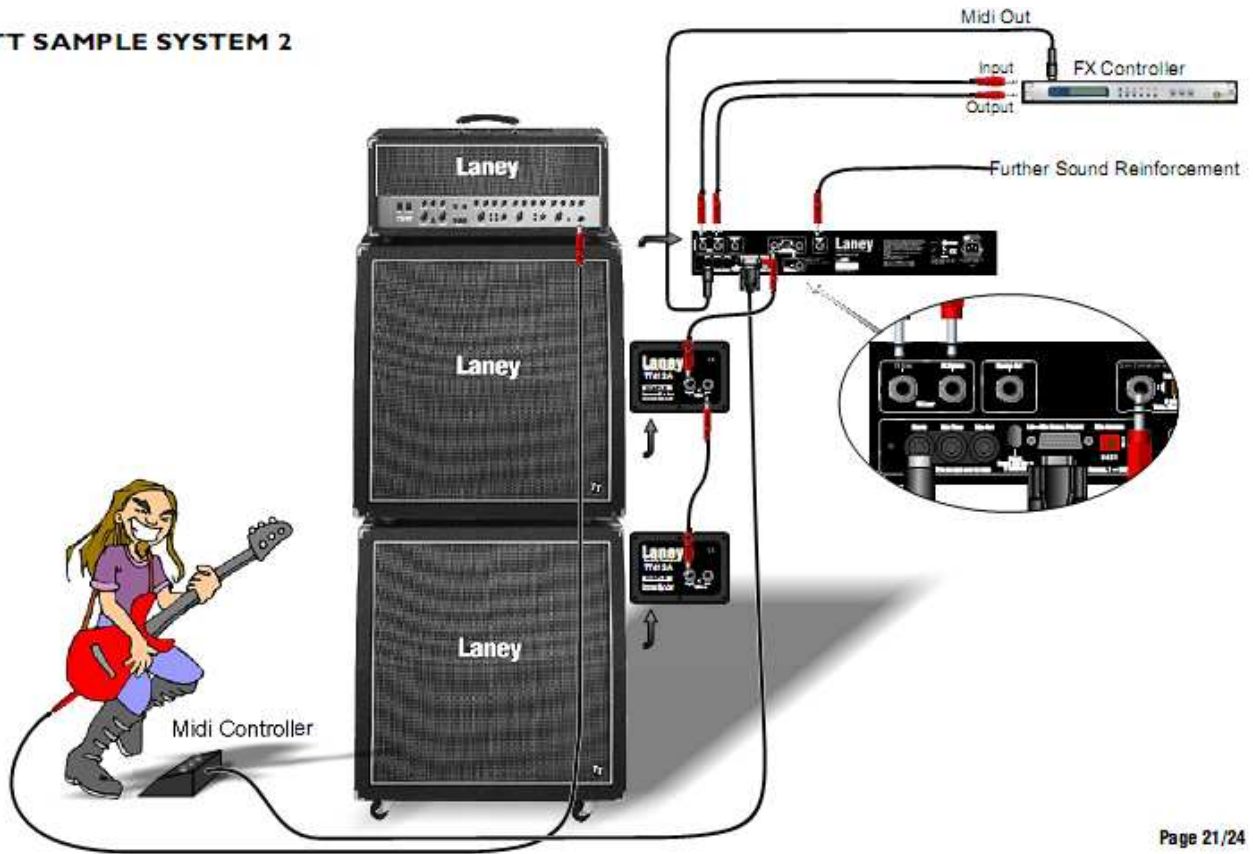

BLOCK DIAGRAM

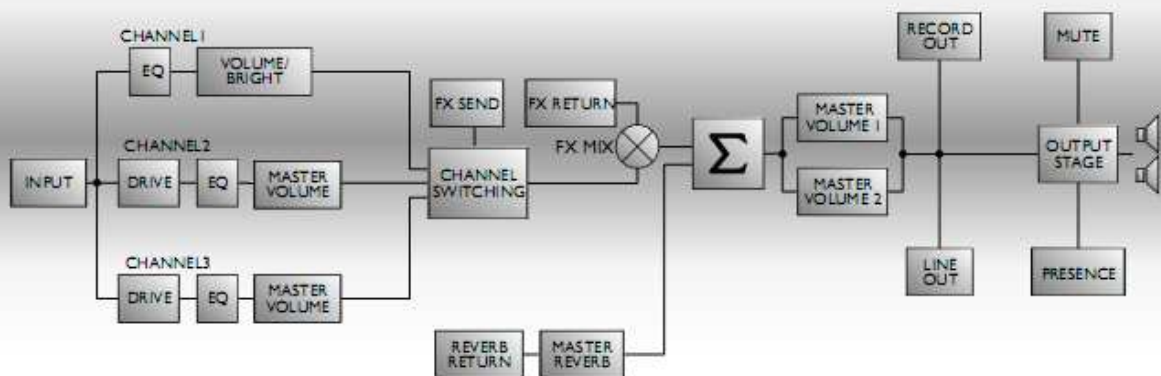

SPECIFIKACIJA

Napajanje	~100V, ~120V, ~220V, ~230V, ~240V 50/60Hz Opcija proizvođača	
Glavni osigurac	(TT50H) (~220V>240V = T2A L 250V) (~100>120V = T5A L 250V)	
Glavni osigurac	(TT100H) (~220V>240V = T3.15A L 250V) (~100>120V = T6.3A L 250V)	
HT osigurac	TT50H = T1A L	TT100H = T500mA L
Utrosak snage	TT50H = 200W	TT100H = 300W
Izlazna snaga	TT50H = 50W	TT100H = 100W
Zvucnici	1*8ohm, 1*8ohm, 2*8ohm, 1*16ohm, 2*16	
Dodatni eksterni zvucnici	Da	
Karakteristike	pure class A/B valve ton	
	4xEL34B-STR lampice	(set TAD)
	6x12AX7 lampice pojačala	(premium TAD ECC83)
	robustna konstrukcija	
	mix FX loop	
	Line out	(1.5V nominalno)
	record out	(600mV nominalno)
	Xpand	(Kanal 3)
	Modern	(Kanal 2+3)
	Boost	(Kanal 3)
Ekvilajzer	3*passiv bas, middle I treble	(odvojen za svaki kanal)
	bright prekidac	(za svaki kanal)
	presence	
Futsvic	Kanal, Drajv A, Drajv B, Reverb	(uključuje futsvic Laney FS6)
Ulazna impedansa	1MΩ/47pF	
Dimenzije	TT50H = 330*653*253	TT100H = 330*653*253
Tezina	TT50H = 21.5 KG	TT100H = 25 KG

Laney

POWER TO THE MUSIC



LANEY AMPLIFICATION
www.laney.co.uk