

NXF
OPERATING INSTRUCTIONS - I

next
FET



650w fet bass gitarsko pojačalo

www.laney.co.uk

VAŽNO SIGURNOSNO UPUTSTVO

Upozorenje: Kada koristite električne proizvode primenite osnovne predostrožnosti.

1. Pročitajte sva sigurnosna uputstva pre upotrebe proizvoda
2. Sva sigurnosna i operaciona uputstva sačuvajte za dalju upotrebu
3. Poslušajte sva upozorenja uputstva za upotrebu, kao i ona sa zadnje strane aparata.
4. Sledite instrukcije koje slede
5. Ovaj proizvod se ne bi smeo koristiti blizu vode, creva sa vodom, slivnika, bazena, mokrog podruma i sl.
6. Ovaj proizvod treba postaviti u poziciju dobre ventilacije. Postavite ga do zida ili na posebno izgrađeno postolje.
7. Proizvod ne stavljati u blizinu izvora toplote.
8. Aparat uključujte samo u provereni utikač sa voltažom koja je naznačena na aparatu.
9. Ne lomite jezičak uzemljenja na utičnici aparata.
10. Kablovi aparata zahtevaju posebnu negu. Ne gazite po njemu, ne «lomite» ga .
11. Kabel za struju treba da je isključen kada se aparat ne koristi duže vreme.
12. Ukoliko se aparat ugrađuje u *rek* , zadnja podrška je neophodna.
13. Metalni delovi se mogu čistiti krpom. Vinil presvlaka korišćena na nekim delovima mogu se moći čistiti sa krpom, ili sa sredstvom na bazi amonijaka, ukoliko je potrebno. Isključite aparat iz struje pre čišćenja.
14. Budite pažljivi kako strana tela ili tečnost ne dođu u dodir sa aparatom. Ne držite piće na aparatu!
15. Kvalifikovani serviser bi trebalo da proveri aparat ukoliko je:
 - Kabel za struju oštećen
 - Nešto palo na pojačalo
 - Aparat ne funkcioniše redovno (korektno)
 - Ispao aparat ili mu se neko slično oštećenje desilo

16. Korisnik ne bi trebalo da pokušava popraviti opremu. Sve servisne radnje treba da obavi kvalifikovani tehničar-serviser

17. Izlaganje aparata ekstremno visokim zvučnim nivoima može prouzrokovati trajno oštećenje sluha. Shodno tome dajemo vam tabelu zdravstvene administracije (OSHA)

Izloženost po danu u satima

TABELA

Izloženost po satu	Nivo zvuka dBA, spori odziv
8	90
6	92
4	95
3	97
2	100
1,1/2	102
1	105
1/2	110
1/4 ili manje	115

Po istraživanju OSHA svaka izloženost iznad limita može da rezultira izvestan gubitak sluha. Čepovi za uši se moraju nositi za vreme korišćenja ovog pojačala, u svrhu prevencije trajnog oštećenja sluha.

Sačuvaj ovo uputstvo.



Znak upozorava na prisustvo neinstalirane «opasne voltaže» kao i upozorenje na površinska magnetna polja koja mogu prouzrokovati elektro šok.



Znak upozorava korisnika na važnost upoznavanja rukovanjem aparata u skladu sa uputstvom za upotrebu.

Oprez – rizik od elektro šoka **NE OTVARAJ**

Oprez – da bi smanjili rizik od strujnog udara ne pomeraj poklopac. Obratite se ovlašćenom serviseru.

UPOZORENJE : da bi se izbegao strujni udar, ili požar, aparat ne izlažite vlazi, kiši, i sl. Pre upotrebe pročitajte uputstvo za upotrebu.

Ovaj aparat mora biti uzemljen.

EMC upozorenje

Dizajn zvučnika i dizajn gitarskih magneta, kao i njihov rad baziran je na elektromagnetnom polju. Shodno tome instrument bi trebalo udaljiti od zvučnika na 2m. od jedinice pojačala. Nivoi mereni direktno sa jedinice drajvera od 30dBuV. Ovi nivoi su smanjeni na sigurnosni nivo na distanci od 1,27 m. od drajvera.

PRE NEGO ŠTO UKLJUČITE POJAČALO

Nakon raspakivanja vašeg pojačala proverite da li ste obskrbljeni sa strujnim kablom sa uzemljenjem. Pre uključivanja u struju proverite da li postoji uzemljenje.

Ako želite da promenite fabričku utičnicu tj kabel osigurajte da povezivanje žica bude u skladu sa državom u kojoj se koristi pojačalo. Na primer u Velikoj Britaniji boje žica u kablom se povezuju na sledeći način:



Uzemljenje – zeleno/žuta

Nula – plava

Faza – braon

Ovo uputstvo za upotrebu je pisano za jednostavan pristup informacijama. Prednja i zadnja strana pojačala su grafički ilustrovana tako da je svaka funkcija numerisana. Za opis funkcije svake kontrolne opcije, jednostavno proverite broj sa objašnjenjem primenjenom na prednjoj tj. Zadnjoj ploči pojačala.

Vaš Laney pojačalo je prošlo dve faze testiranja, inspekcija pre isporuke uključujući test sviranja, kao i test uključivanja u strujnu mrežu.

Kada prvi put primite vaš Laney pojačalo držite se ove jednostavne procedure:

1. Proverite da li je pojačalo podešeno voltaži u vašoj zemlji
2. Povežite vaš instrument sa visokokvalitetnim kablom koji će doprineti

kvalitetnom zvučanju vašeg pojačala.

Poštovani muzičari,
hvala vam što koristite naše Laney proizvode i što ste deo naše mnogobrojne porodice širom sveta. Laney jedinica je konstruisana sa mnogo pažnje i umeća, tako da će vam pružiti mnogo godina uživanja.



Laney proizvodi imaju dugu istoriju, koja se proteže od daleke 1967. godine kada sam počeo da radim sa pojačalima u garaži mojih roditelja. Od tada pa do danas se stalno usavršavamo i ponosni smo što naše proizvode koriste mnoge poznate svetske zvezde. U isto vreme verujemo da nismo izgubili iz vida prvobitan razlog stvaranja Laney-a - namera da se stvori nešto što će doprineti snažnijem zvuku vrednih muzičara.

S poštovanjem,



Lyndon Laney CEO

Instrukcije

Nexus Fet pojačalo sa 40godišnjim iskustvom u proizvodnji bas pojačala. Napravljeno je po visoko profesionalnom standardu gde se koroste najbolje materijale.

Njegov disajn koji odgovara zahtevima profesionalnih svirača, kojim nije zahtev samo odličan zvuk ali i krajnja pouzdanost. Prema tom rešenju imamo najbolji sto se vec i pokazalo FETs gde je na raspolaganju sa pozlačenom pločom, pozlačeni tasteri za sve signalne prekidanje. Veliki masivni i robusni transformator kao i podpun zvuk kao sto ne daje ni jedan drugi.

Pojačalo koje je sastavljeno u fabrici u engleskoj sa našim veoma dobrim materijalima sa odličnom pažnjom za detaljnim pregledima. Sve je električno testirano. Prateći ovaj postupak svaki je testiran u postupcima od nekoliko sati. Posle toga vraća se na klupsko testiranje za dalje provere. Jedino oni koji uspešno prodju testiranje stavljaju se u kućište.

Kada dodje mnogo važniji test, kao sto je sviračko testiranje. Jedan od iskusnih bas gitarista provodio je vreme na podesavanje zvuka dok svaki zvuk nije došo do perfektno funkcionalnosti.

Jedino takav proizvod dobija pečat odobrenja i jedino taki se pakuju i isporučuju.

Nadamo se da ćete uživati u vašem Nexus pojačalu kao u njegovom izgedu.

Najbolje zelje od lenija.

NXF KORISNIČKI SAVETI I BRZ POČETAK

Povezivanje vaše opreme:

Proverite za vaše pojačalo dal odgovara napon struje u vašoj oblasti. Proverite kabl za uzemljenje koji se isporučuje sa napajanjem sa pojačalom. Proverite da li utičnica odgovara vašem tipu osnovnog uzemljenja. Proverite da li povezivanje vašeg zvučnika ima odgovarajuću impedansnu utičnicu dal je povezano sa dobrim kvalitetom zvučničkim kablom i dal je pojačalo upaljno pre povezivanja. Ako uzmete Nexus zvučnik obezbedite dovoljno napajanje sa podešavanjima kapaciteta i korektnu impedansu.

Brz početak:

Proverite da li ja kontrola zvuka postavljena na minimum. Gain kontrolu isto postaviti na minimum. Ekvilajzer i grafički klizač postaviti na nulu tako da nijedan taster ne svetli.

Upalite vaše pojačalo na tasteru za paljenje vodite računada da je taster na pripravnosti da je to prva pozicija. Posle 20 sekundi ili ako se upali sa pripravnosti taster je u pokrenutoj formi.

Uključite vašu gitaru kao što je prikazano.

Pritisnite fet kanal da biste selektovali.

Svirajte na vašoj bas gitari i podesite FET gain kontrolu do vašeg sviračkog sjaja dog dioda ne zasvetli na vašem grafičkom displeju, vrhovi dioda će zasvetleti na crveno. Stim sto gain kontrolu postavite prilično nisko kako bi ste to postigli. Pokušajte pritiskati na pad taster kako bi ste snizili ulazno osvetljenje. Unapred podesite kontrolu zvika na željeni nivo, sačuvajte tonsku korekciju po vašoj želji ali ako uzmete manji iznos od povećanja i smanjenja vašeg zvuka, viša korekcija ce skoro uvek imati loš zvuk. Ne zaboravite da kontrola može biti snižena i povišena a nemože biti samo povišena. Sniženi zvuk je dobar takodje posebno u mid opsegu. Probajte uvek sa niskom korekcijom tona da biste dobili željeni zvuk. Kada podesite vaš ton možete da preuredite vašu kontrolu za održavanje nivoa na vašem grafičkom nivou.

Ventilacija:

Dobro je obezbedjeno hladjenje ventilacijom na vrhu i dnu otvori koji je ne ometaju ni na koji način. pazite i izbegavajte da bilo koja tečnost udjeu ventilacioni otvor. U slučaju da se to desi, isključite uredjaj takodje i sa napajanja i ostavite ga da se osusi, najmanje 24sati.

Montiranje reka:

Stalak se može izvaditi iz drvenog kućista i ugraditi u standardnu 19 inčnu jedinicu.

Kakogod unutrašnje kućište mora biti montiranao na metal koji podržava i treba da obezbedi dovoljnu podršku i pokriče za izložene oblasti van kućišta. Ventilacija mora biti adekvatno napravljena na tom kućištu. Vi kakogod možete promeniti ili zadržati drveno kućiste pojačala ili premestiti u pogodno kućiste koje je obloženo i koje je kompatibilno.

Zvučničko kućiste:

Laney Nexus opseg kućista koje je posebno dizajnirano za tvoje pojačalo. Ova snaga opsega impedanse koja ima pažljivo udvojena za optimalne performanse. Koristeći drugo kućiste može se dobiti inferioran zvuk. (povezivanje možete videti na instalaciji gore).

Podešavanje za prvi start

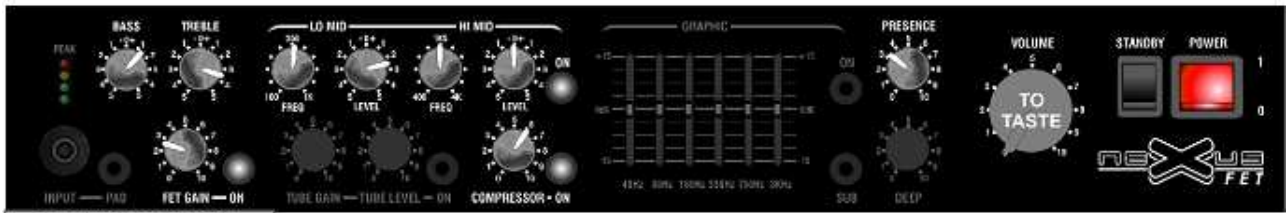

FUNK PUNCH



ROUGH INDIE



SHADE OF JAZZ

NXF nexus prednji panel i zadnji panel kontrole

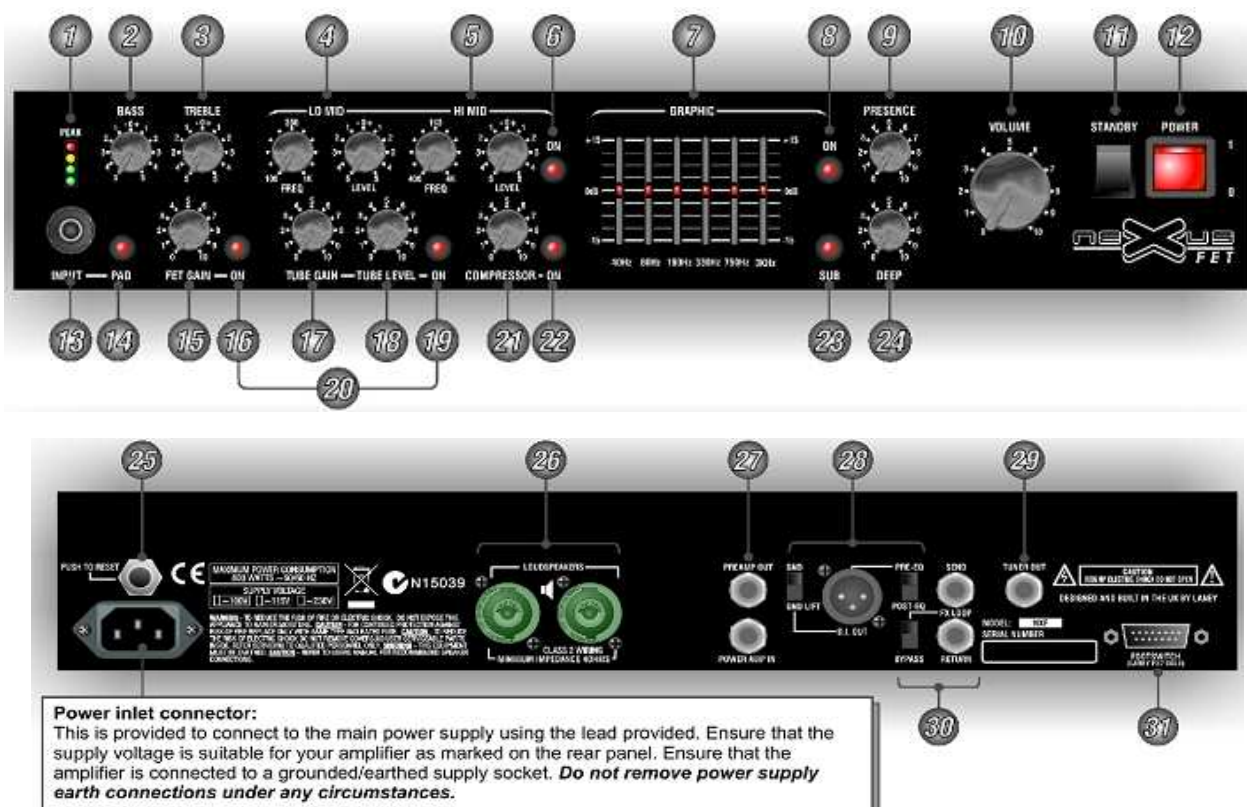

NXF nexus prednji panel i zadnji panel kontrole

- Ulazni merač nivoa:** ove 4 grupe pokazuju na displeju nivo signala od idućek predpojačala. Idealni nivo kada je osvetljin za vaše sviranje, podesiti FET gain ili tube nivo kontrole (u zavisnosti sa kanalima koji koristite) set za displej ispravnu korekciju. Ovo treba podesiti za svaku EQ kontrolu za promenu. (regularna provera za nivo i potrebna promena).
- Bas kontrola:** ova kontrola pojačava (u smeru kazaljke na satu) ili smanjuje (suprotno kazaljke na satu) ukupnom nisko frekventnom zvuku za tvoju bas gitaru. Postavite kontrole na nulu, zadržite poziciju da se zvuk ne menja. Kada menjate na početku postavite na centar i dodajte mali i dodajte malo pojačanje ili smanjite vaš željeni zvuk.
- Treble kontrola:** ova kontrola pojačava (u smeru kazaljke na satu) ili smanjuje (suprotno kazaljke na satu) ukupnom nisko frekventnom zvuku za tvoju bas gitaru. Kada menjate na početku postavite na centar i dodajte malo pojačanje ili smanjite za vaš željeni zvuk.
- Parametarska mid kontrola:** ova kontrola se sastoji sa dva para, leva kontrola na niskoj mid frekfcenciji i desna kontrola na visokoj mid grupi. Svaki par se sastoji kontrolno selektovane frekfcencije od pojačane ili snižene kontrole sa obe grupe dozvoljavaju se dve mid frekfcencije da bi kontrole bile nezavisne. Ovo dozvoljava veoma tačnu mid band kontrolu. Korišćenjem parametarskog prekidača ili nožni prekidač sa obe kontrole se može upaliti i ugasi.
- //-
- Parametarski mid taster:** ako je ovaj taster uključen dve grupe imaju serdnje klasne kontrole.(možete menjati kontrolu i pomoću nožnog prekidača.) Taster je osvetljin kada je upaljen.
- Grafički klizač:** Šest pojedinačnih slajder kontrola za frekvenciju grupe dozvoljava podešavanje vašeg zvuka. Ovo može biti korisno za solo izvodjenje ili slično ili kao ukupno podešavanje. Na startu sve kontrole postavite na nulu zadržite ovu poziciju i dodajte mali iznos pojačanog ili smanjenog zvuka. Klizač ostaje osvetljin i kada je isključen.

8. **Taster grafičkog EQ:** Ovaj taster se uključuje na grafičkom klizacu(osvetljen je kada je pritisnut). Takodje se može kontrolisati i sa možnim prekidačem.
9. **Prisutne kontrole:** Pojačava se sa srednje na veću frekvenciju dolazi sa snage pojačala, i dodaje osvetljenje na vaš zvuk. Kada su kontrole postavene na nulu nema efekta. Kada postavite pozicije na nulu i pomeranjem tastera dobićete željeni zvuk.
10. **Podešavanje zvuka:** Podešavanje nivoa zvuka šalje se sa pojačala na zvučnik. Na početku stavite na nulu pa polako pajačavajte do željenog nivoa, i imaćete ispravni set ulaznog nivoa na displeju.(vidite ulazni nivo brojila)
11. **Taster pripravnosti:** Ovo je polovično stanje, i upaljeno i ugašeno FET snaga pojačala. Vi uvek morate upaliti pojačala da ga postavite u stanje pripravnosti. Posle 30 sekundi kada je kontrola zvuka na minimumu, pokrenite taster da bi pojačalo bilo spremno za rad. Podesite potrebnu kontrolu zvuka. Taster pojačala mora biti polovično isključen izmedju seta time se uzima snagu i dozvoljava da se ponovo pokrene u rad. Kada je snaga spuštена na nulu pojačalo se isključuje u fazu pripravnosti, i tako se ništa ne čuje na vašem zvučniku.
12. **Taster za paljenje pojačala:** Uključite glavni prekidač na pojačalu. Pre uključjenja proverite da li je zvučnik uključen i da li je kontrola zvuka na minimumu ili da li se pojačalo u stanju pripravnosti.
13. **Ulazni jack:** Uključite vašu gitaru, koristite jack dobrog kvaliteta. Ilaz odgovara i za aktivni i pasivni bas.
14. **Ulazni pad taster:** Smanjite ulazno osvetljenje kada su na izlazu visoki basevi. Tasteri su osvetljeni kada su pritisnuti.
15. **Fet Gain:** Podesite ulazni nivo postavite na nimalni početak, displej je osvetljen i crveno svetlo povremeno pali na glasnijem sviranju. Treba dati optimalni nivo signala kroz predpojačalo. Taj nivo treba podesiti sa EQ kontrolama. (redovno je potrebno podešavati nivo)
16. **Fet Gain taster:** Ovaj taster omogućava Fet Gain kanal. Kada se tasterom upravlja osvetljenje. Takodje se može upravljati i pomoću nožnog prekidača.
17. **Tube Gain kontrola:** Ova kontrola se odnosi na uredjaj koja se primenjuje na predpojačalo na bini. Sa velikim postavljanjem može se preterati distorzija koja će se proizvesti. Kada postavite na nulu tube faza će biti najčistija sa niskom distorzijom koja malo daje tube toplote i daje zvuk. Postaviti odprilike 3-4 distorzije zato što su razlike toplijeg i jačeg zvuka. Postavite 7 – 10 ekstremno jak i održiv zvuk.
18. **Tube nivo kontrole:** Podešavanje nivoa zvuka sa tube faze. Postavite zajedno u ulazni nivo. Generalno ovo je visoka gain kontrola, na nižoj kontroli potrebno je održavati ispravni nivo brojača.
19. **Tube kanalni taster:** Ovaj taster omogućava uredjajski tube kanal. Kada upravljate taster je osvetljen. Takodje možete upravljati i nožnim prekidačem.
20. **Tune nečujna funkcija:** Možete podesiti na nečujno i poslati Di i zvučnik 28 sa deselektovanjem oba fet kanala i tube kanala. U ovom uslovu crvene diode bi konstantno bile osvetljene na ovom nivou. Dozvoljeno je tiho podešavanje i nečujno izmedju izmene bas gitare. Ove funkcije je moguće upravljati i deselektovati pomoću nožnog prekidača.
21. **Kompresorska kontrola:** Ovo podešavanje iznosi kompresiju primenjenog zvuka. (kompresorski taster mora biti osvetljen za ovu kontrolnu funkciju) ovo je važna ispravka za operaciju ulaznog brojača da pri radu svetlo svetli pre kompresijskog uključjenja. Ako visoka kompresija dodje ili niska takodje, manja kompresija će biti rezultat. Takodje kada je kompresorska kontrola uključena ili isključena može biti veoma znatno. Ako je postaveno na nulu to je veoma mali efekat za vas zvuk. Ako je kontrola povećana više od mekog čoška kompresija se dodaje. Ova kontrola bi trebalo da bude održana prolaznog povećanja zvuka. Na niskom podešavanju korisno je podešavati nivo izlaznog zvuka preko žica na vašoj gitari. Time se izbegava iznenadno povećanje zvuka. Ovo je takodje dobro za održavanje i konstantno držanje visokog nivoa zvuka koji je posebno koristan u live naspupima gde je potrebno držati zvuk sa ostatkom benda. A takodje se može isključiti i pomoću nožnog

- prekidača.
22. **Kompresorski taster:** Ovaj taster se okreće za paljenje i gašenje. (osvetljin je kad je upaljn). Takodje može da se upravlja sa njim pomoću nožnog prekidača.
 23. **Sub taster:** Kada je taster pritisnut on zaobilazi podzvučni filter i izbegava ekstremno nisku frekvenciju manju od 30Hz koja dolazi sa zvučnika posebno kada je bas pojačan. Otpadna snaga i potreban uzrok koji je pokrenut sa zvučnika. Kako god za studio korisno je koristiti dodatni osečaj za ekstremno niski. Kada je predmet tastera pritisnut na filteru. Taster je osvetljin kada je u ovom režimu rada.
 24. **Deep kontrola:** Ova kontrola se podešava sa kontrolom zvuka(počinje od nule) vise otvorenog zaobljenog zvuka od 10. efekat više zavisi na zvučničkoj kutiji koja je povezana sa pojačalom. Kada je postavite na početak postavite je na nulu i polako podešavajte jačinu da biste dozirali zvuk.
 25. **Izrezati:** Ovo je proizvedeno za zaštitu pojačala i jačine osigurača. Ovo dobro funkcioniše za rad dugme izbaci napolje kad se preopteretiti, i u normalnoj situaciju ga samo treba vratiti nazat. I za nekoliko sekundi biće ponovo u upotrebi. Ako ima ponovni neki uzrok oštećenje cevi ili pogrešno povezivanje zvučnika. To ne bi trebalo da bude problem za tehničku kvalifikaciju.
 26. **Povezivanje zvučnika:** Ima dva paralelno povezivanje spikon/jack kombinaciju utičnice. Minimalna totalna impedansa od 40ohms (vidi detalje o zvučničkom podešavanju). Ovo je veoma važno za posmatranje ispravnosti zvučnika odgovarajućim povezivanjem da ne bi došlo do oštećenja na pojačalu. Kada koristite spikon povezivanje treba žicu 1+ pozitivnu na zvučnički terminal i 1- na negativni terminal 2+ i 2- ne koristiti i ne povezujete sa pojačalom. Kada koristite Jack ispravno je označen zvučnički kabl i nema instrumentalnog tipa. Jack bi trebalo povezati sa zicom + na zvučnički terminal i telo na – zvučnički terminalom. Za duže koriscenje poželjnije je koristiti spikon.
 27. **Izlaz predpojačala i ulaz na jack:** Ovaj jack je primarni za povezivanje pojačala ili Nexus tube pojačala da se poveća snaga na izlazu. Kada se poveže sa nekim drugim pojacalom treba koristiti jack na predpojačalu. Nivo na jeku je nominalan +13dBu ili 3.4 V potpune snage. Signal na ovoj utičnici utiče na sve kontrole predpojačala. Kada povežete dva Nexus tube pojačala zajedno daju jacu snagu nivo brojača na pojačalu i predpojačalu na izlazni jack bi trebalo povezati snagu pojačala i ulaznu utičnicu. Brojač bi trebao da bude kompletna kontrola snage pojačala.
 28. **DI izlazna utičnica i taster:** Ova utičnica balansira izlazni signal za slanje sa miksete. Signal može biti poslan sa predpojačala pre bilo kojih EQ kontrola ili efekta ili posle EQ i efekta ili pre zvučne kontrole . Nominalni nivo je -20dBu ili 100mV. Osnovni nivo tastera pod uslovom izbegava brujanje probleme koje mogu biti povezan sa miksetom. (probajte ga podesiti obe performanse za najbolje performanse)
 29. **Štimer ulazni jack:** Ova utičnica se koristi za nominalno povezivanje štimera koji dozvoljava štimovanje vase gitare. Kad je pojačalo u tihom režimu rada, signal je i dalje prisutan.
 30. **Slanje/primanje efekta sa jacka i zaobilaznog tastera:** Ova utičnica se koristi za povezivanje eksternih efekta koje proizvodi vaše pojačalo. Umetanje poena posle na ploči predpojačala i EQ ali prioritet je kontrola zvuka. Sa povezivanjem ulaznog jack sa procesorom i povratak za izlaz. Petlja ulaznog tipa je na jednom usmeravanju sa eksternim procesorom. Mesanje sa bilo kojim direktnim i obradjenim signalom mora biti izvršen u procesu. Kada nema petlje savetuje se raditi sa efektim okretim prekidačima izbegava se bilo koja pouzdanost problema ponekad u vezi povezivanja sa jack-om. Čak i ako je zlatana jack utičnica u polovini povećane pouzdanosti. Signal nivoje nominalni -10dBu ili 250mV
 31. **Povezivanje nožnog prekidača:** Povezivanje D tipa uključujući povezuivanje FS7 nožnog prekidača na pojačalu. Nikad ne koristi bilo koju namenu koja može proizvesti stetu.

Ventilator: hladan ventilator avtomacki kontroliše koliko teško pojačalo radi. Tokom tihog sviranja ventilator je uvek tih i tokom zvučnih prolaza brzina se povećava pomoću hladjenja. Pojačalo je dizajnirano sa mnogo ventilatora i pregrejavanja je nemoguće sem ako je ventilacija ometena. Na pojačalu se avtomacki uključi stand mod i ne isključuje se pozadi sve dok se ne ohladi. Za taj period ventilator brzo radi da bi ga sto pre ohladili. Dok čekate proverite ventilator, da nije slučajno blokiran. Dok se brzina ne vrati u normalni rad.

TEHNOČKA SPECIFIKACIJA

Napajanje pojačala: 650W RMS 1% THD into 4Ohms (10x Complementary Lateral power FET) mali signalni parametar 20Hz-20kHz-1dB, THD standardno 0.02%

Snaga potrošnje: 800Watts maksimalno

Veličina: ŠVD V = 524*218*400, 45ltrs

Težina: 27kg

Ulaz: jedan jack od -10dB Pad taster. Zin 1M Ohm 20mV-8Vrms

Predpojačalski bar grafički nivo indikatora: 4diode na displeju grafičkog bara u kombinaciji nečujnog indikatora i vrh svetla.

Fet gain kontrola: sa on/off prekidačem i LED indikatorom (pomoću dalinskog sa nožnim prekidačem)

Tube drive kontrola: 40mV do 850uV osetljivost (pomoću dalinskog sa nožnim prekidačem)

Tube master kontrola: sa on/off prekidačem i LED indikatorom (pomoću dalinskog sa nožnim prekidačem)

Kompresor: jedna kontrola za prag i avtomackim nivoom podesavanja. Postaviti pre EQ (pomoću dalinskog sa nožnim prekidačem)

Bass i Treble: podeljene kontrole (+12dB@50Hz, +15dB@5Khz)

Dual Para-mid: visoki i niski parametri EQ (+dB 50hz – 600Hz & +12dB 400Hz – 4kHz) On/Off prekidač i LED indikator (pomoću dalinskog sa nožnim prekidačem)

Grafički EQ: 6 grupa (+15dB @ 40Hz HiQ, 160Hz HiQ 400Hz LoQ, 800Hz LoQ, 4kHz LoQ) on/off prekidač i LED indikator (pomoću dalinskog sa nožnim prekidačem)

Prisutne kontrole: aktivne HF pojačane kontrole (+10dB @ 3kHz)

Deep kontrole: aktivne LF pojačana kontrola (+5dB @ 50Hz)

Pod filter: Aktivni filter pre izlazne faze (-3dB @ 35Hz 24dB/oct) prekidačjesa Led indikatorom.

Master kontrola zvuka: prekidač jačine -60dBu kontrola minimuma, -42dBu kontrola maksimuma (standardno SNR 85dB)

Napajanje i pripravnčki režim: relejna kontrola na fazi napajanja. Sa svakim pojedinačnim prekidačem se koristi preko releja.

Zvučnički izlaz: 2x kombinacija spikona Jack/Spikon 4-8 Ohms učitanane imprdanse

Predpojačalski izlaz snagapojačala: 2x jack za kontroluzvuka (+13dBu / 3.4v) nominalnasnaga pojačala gain 24dB

DI izlaz: muskaXLR utičnica, taqster zabalansiranjepra postavljanja EQ (-20dBu) osnovno nivo tastera.

FX petlja: uključivanjem i isključivanjem Jack-a u EQ pre kontrole zvuka. Nominalna 250mV (-10dBu)

Stimerski izlaz: Jack ukljuciti u ulazni bafer pre svih kontrola. Upravljati u tihom režimu. (tihi mod preko deselektovanog obe cevi i FET kanal)

Odkklanjanje preopterećenja: ponište preopterećenje dugmeta za napajanje u liniju jačine osigurača za pojačanu pouzdanost.

Daljinski prekidač: preko 5 načina iključujući iFS7 modela nožnog prekidača. Cevni kanal

on/off, fet kanal on/off, paramid on/off, grafički on/off, kompresor on/off
 Nečujni režim preko deselektovanja obe cevi i FET kanala.
 (Sva podešavanja sačuvajte i isključite pojačalo)

NXF CONNECTIONS

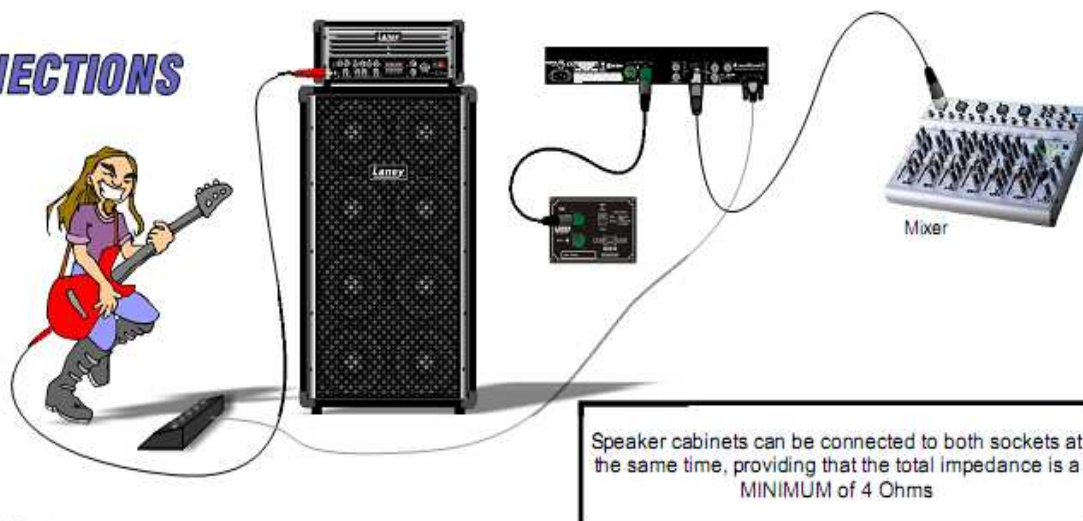

Cab Impedance	No of Cabs	Total Impedance
4 Ohm	1	4 Ohm
4 Ohm	2	2 Ohm *
8 Ohm	1	8 Ohm
8 Ohm	2	4 Ohm
8 Ohm	4	2 Ohm *

Zvučničko kuciste:

Lenijeva zvučna kutija je specialnodizajnirana za ovo pojačalo:

NX810 4Ohm
 NX410 8Ohm
 NX115 8Ohm

opseg snage i impedanse imaju pažljivo unapredjene optimalne performanse. Ako koristite druge zvučne kutije kao rezultat dobićete inferoran zvuk. (povezivanje je prikazano na diagramu.)

Zvučničko povezivanje:

Ima dva paralelna podešavanja spikon/jack kombinacija utičnice. Minimalna totalna impedansa je 4Ohms (pogledajte detalje za zvučničko povezivanje) veoma je važno da ispravno vidite i povežete i izbegavajte štete na pojačalu.

Kada koristite spikon povezivanje treba da žica 1 + pozitivna na zvučničkom terminalu i 1- na negativnom terminalu 2+ i 2- ne koristiti ih i nepovezivati sa pojačalom.

Proverite da li impedansa na zvučnoj kutiji odgovara podešavanju vašeg pojačala. Neodgovarajuća impedansa može se desiti da smanji snagu na izlazu i biće ugrožen zvuk.najbolje pojačalo i neusper/privremena cev može biti neuspeh pri radu.

Laney poručuje dobar kvalitet zvučnika povezivanje je sa spikonima, jeftino i veoma često pogresno rukovanje ima veliki uslov za zvučnik i veoma često kraći izlaz. FET pojačalo ne pokrećite u kratkim kolima.

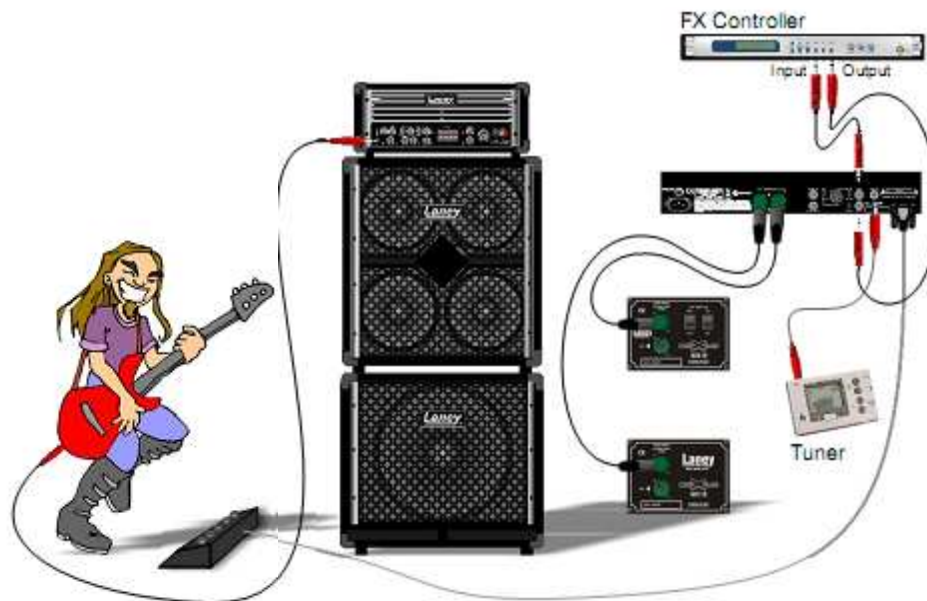

Spikon konekcijana na zadnjempanelu

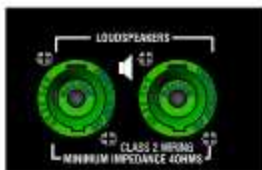

Blok dioagram:

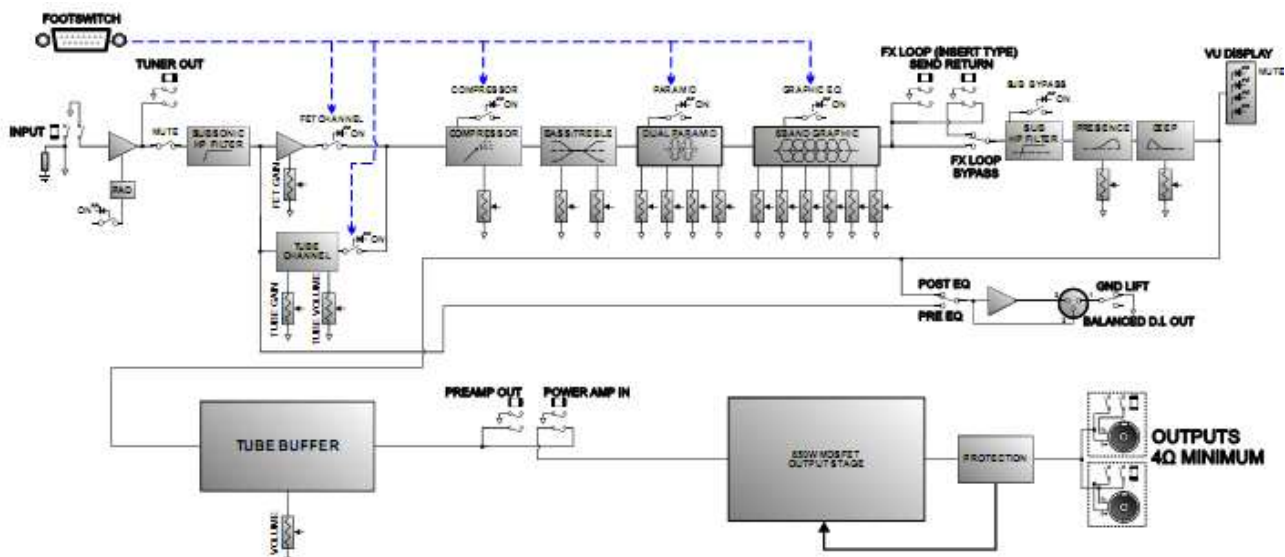
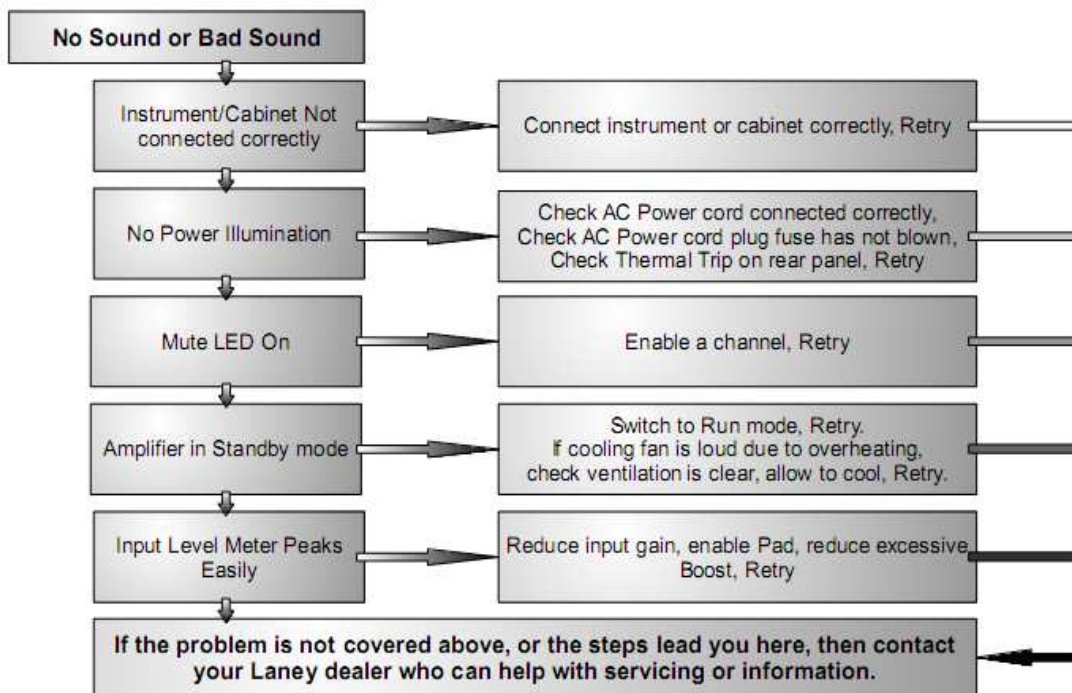
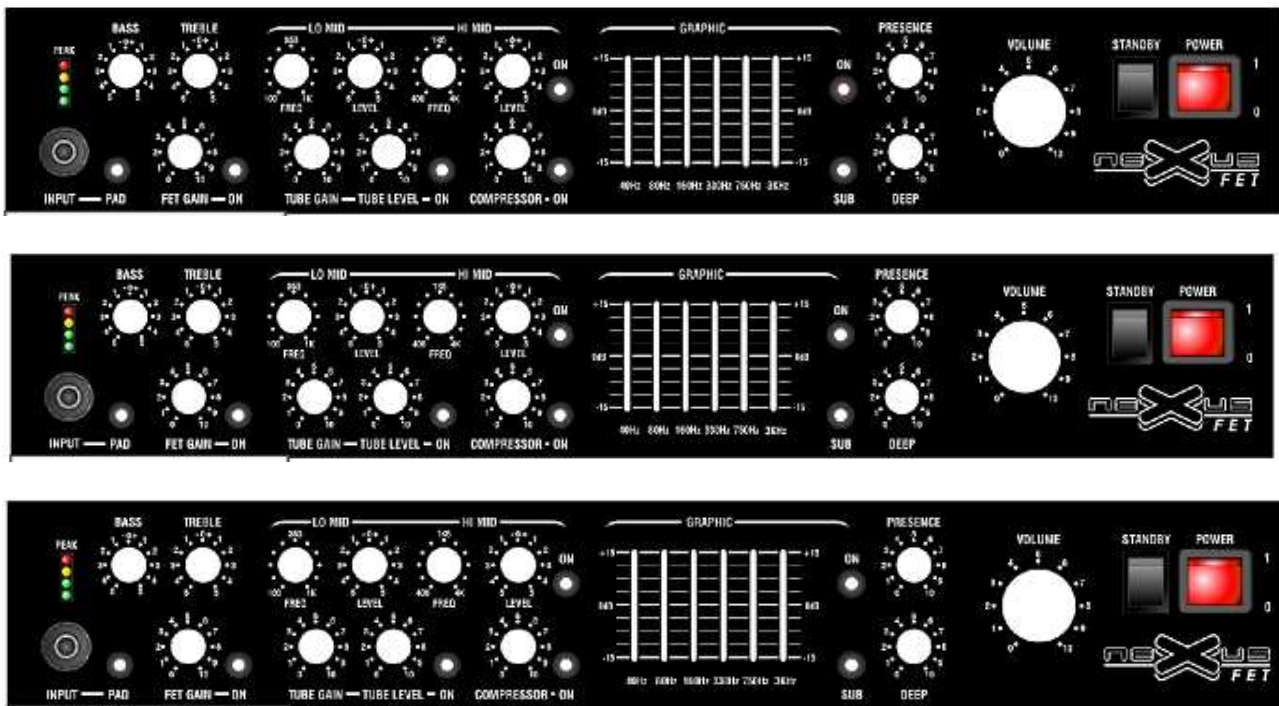
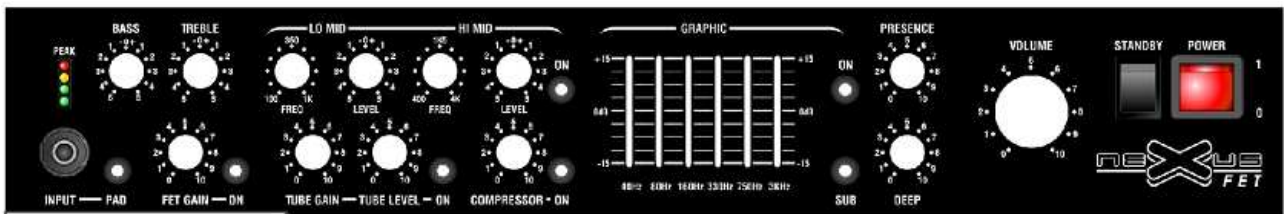
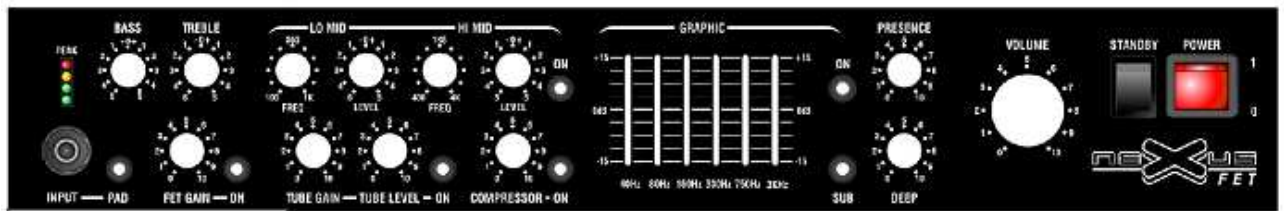
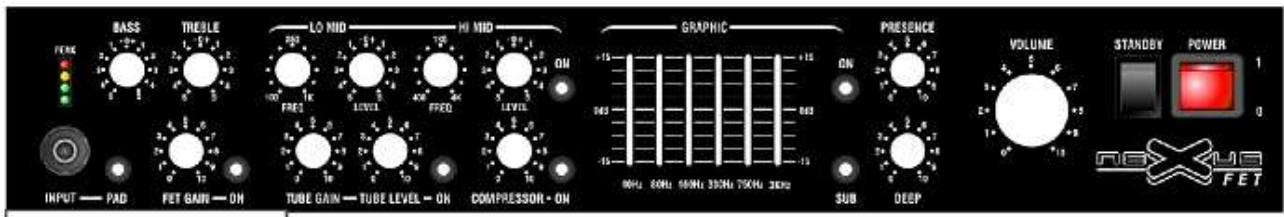

Diagram za rešavanje problema



Korisničko uputstvo:





Menjanje predpojačalske cevi

Isključite uredjaj i isključite kabl za glavno napajanje. Sačekajte da se cevi ohlade.

Postolje morate izvaditi iz kucista i omogućiti zamenu predpojačavačke cevi, sa referentnog dijagrama čete lako postići:

1. Skinite obe ručke sa pojačala (5) odvrtnjem 8 srafića (3) i četiri M5x30mm (2) na svako ručki. Skinite metalni bar sa ručke i nežno povucite plastično telo izvan udubljenja.
2. Skinite resetku (8) odvrtnje 4 15mm srafića (7) zastitni deo pojačala.
3. Odvrnite 4 M6x30mm zavrtnja(6) i na kraju (4) izvadite prednji deo.
4. Na kraju odvrnite šest M5x30mm vijce (2) sa osnove kučista. Sada bi trebalo da slajd pojačala slobodno povučete. Samo pažljivo pošto je uređaj težak.

Predpojačalsku cev sad možete skinuti sa stalka, nežnim povlačenjem sa njenog postolja. Pazite kada se ugrađuje ili menja cev, obezbedite da svi pinovi stoje po pravilu i propisu. Popravljanjem zadržite klip. Postolje se lako montira sa instrukcijama.

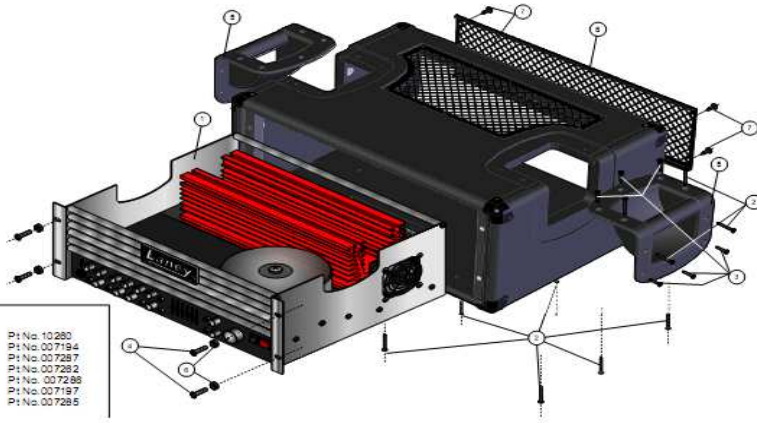

KEY		
1.	NXT Chassis Assembly	Pt No: 10280
2.	M5 x 35 Csk. Rd. Pos. (Painted tip)	Pt No: 007194
3.	Nx8 x 30 Csk. Pos. Screw	Pt No: 007287
4.	M6 x 30 Button Head Socket Screw	Pt No: 007282
5.	Bar Handle Steel/Plastic 90° top	Pt No: 007268
6.	M6 Finishing Bush	Pt No: 007197
7.	15mm Pos. Part Screw	Pt No: 007285
8.	NXT Rear Grill	

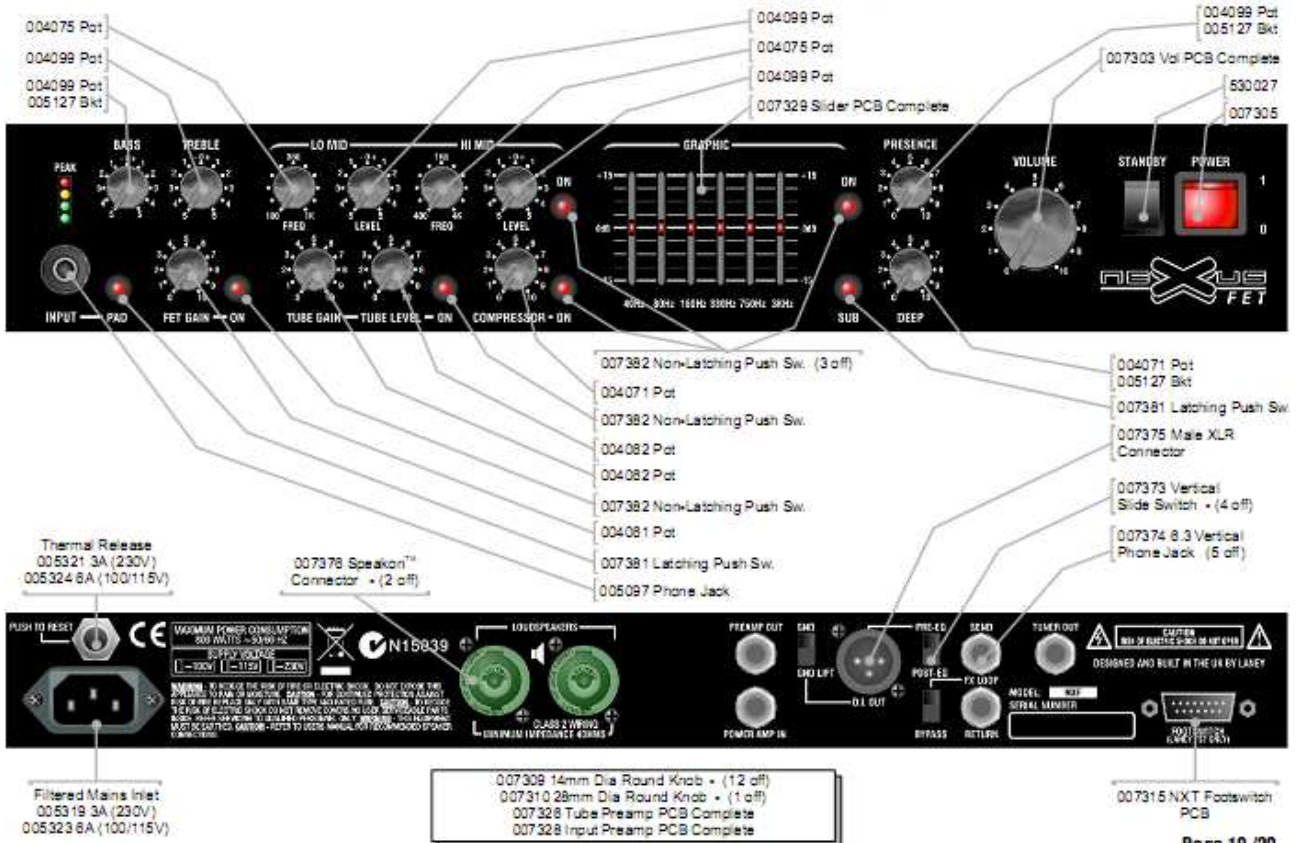



LANEY POJAČALO
www.laney.co.uk

U redu smanjivanja ekoloskog odpada, ako ovaj proizvod prestane sa radom, taj proizvod ne mozete odložiti sa ostalim otpadom, ovaj proizvod treba da ide na reciklažu, prema preporuke WEEE (odpad električnih i elektronskih oprema) koja je zaslužena za vasu zemlju.)

