

Laney
POWER TO THE MUSIC

AH50

Korisnicko uputstvo

VAŽNO SIGURNOSNO UPUTSTVO

Upozorenje: Kada koristite električne proizvode primenite osnovne predostrožnosti.

1. Pročitajte sva sigurnosna uputstva pre upotrebe proizvoda
2. Sva sigurnosna i operaciona uputstva sačuvajte za dalju upotrebu
3. Poslušajte sva upozorenja uputstva za upotrebu, kao i ona sa zadnje strane aparata.
4. Sledite instrukcije koje slede
5. Ovaj proizvod se ne bi smeo koristiti blizu vode, creva sa vodom, slivnika, bazena, mokrog podruma i sl.
6. Ovaj proizvod treba postaviti u poziciju dobre ventilacije. Postavite ga do zida ili na posebno izgradjeno postolje.
7. Proizvod ne stavljati u blizinu izvora toplote.
8. Aparat uključuje samo u provereni utikač sa voltažom koja je naznačena na aparatu.
9. Ne lomite jezičak uzemljenja na utičnici aparata.
10. Kablovi aparata zahtevaju posebnu negu. Ne gazite po njemu, ne «lomite» ga .
11. Kabel za struju treba da je isključen kada se aparat ne koristi duže vreme.
12. Ukoliko se aparat ugrađuje u *rek*, zadnja podrška je neophodna.
13. Metalni delovi se mogu čistiti krpom. Vinil presvlaka korišćena na nekim delovima mogu se mogu se čistiti sa krpom, ili sa sredstvom na bazi amonijaka, ukoliko je potrebno. Isključite aparat iz struje pre čišćenja.
14. Budite pažljivi kako strana tela ili tečnost ne dođu u dodir sa aparatom. Ne držite piće na aparatu!
15. Kvalifikovani serviser bi trebalo da proveri aparat ukoliko je:
 - Kabel za struju oštećen
 - Nešto palo na pojačalo
 - Aparat ne funkcioniše redovno (korektno)
 - Ispao aparat ili mu se neko slično oštećenje desilo
16. Korisnik ne bi trebalo da pokušava popraviti opremu. Sve servisne radnje treba da obavi kvalifikovani tehničar-serviser
17. Izlaganje aparata ekstremno visokim zvučnim nivoima može prouzrokovati trajno oštećenje sluha. Shodno tome dajemo vam tabelu zdravstvene administracije (OSHA)

Izloženost po danu u satima

TABELA	
Izloženost po satu	Nivo zvuka dBA, spori odziv
8	90
6	92
4	95
3	97
2	100
1,1/2	102
1	105
1/2	110
1/4 ili manje	115

Po istraživanju OSHA svaka izloženost iznad limita može da rezultira izvestan gubitak sluha. Čepovi za uši se moraju nositi za vreme korišćenja ovog pojačala, u svrhu prevencije trajnog oštećenja sluha.

Sačuvaj ovo uputstvo.



Znak upozorava na prisustvo neinstalirane «opasne voltaže» kao i upozorenje na površinska magnetna polja koja mogu prouzrokovati elektro šok.



Znak upozorava korisnika na važnost upoznavanja rukovanjem aparata u skladu sa uputstvom za upotrebu.

Oprez – rizik od elektro šoka **NE OTVARAJ**

Oprez – da bi smanjili rizik od strujnog udara ne pomeraj poklopac. Obratite se ovlašćenom serviseru.

UPOZORENJE : da bi se izbegao strujni udar, ili požar, aparat ne izlažite vlazi, kiši, i sl. Pre upotrebe pročitajte uputstvo za upotrebu.

Ovaj aparat mora biti uzemljen.

EMC upozorenje

Dizajn zvučnika i dizajn gitarskih magneta, kao i njihov rad baziran je na elektromagnetnom polju. Shodno tome instrument bi trebalo udaljiti od zvučnika na 2m. od jedinice pojačala. Nivoi mereni direktno sa jedinice drajvera od 30dBuV. Ovi nivoi su smanjeni na sigurnosni nivo na distanci od 1,27 m. od drajvera.

PRE NEGO ŠTO UKLJUČITE POJAČALO

Nakon raspakivanja vašeg pojačala proverite da li ste obskrbljeni sa strujnim kablom sa uzemljenjem. Pre uključivanja u struju proverite da li postoji uzemljenje.

Ako želite da promenite fabričku utičnicu tj kabel osigurajte da povezivanje žica bude u skladu sa državom u kojoj se koristi pojačalo. Na primer u Velikoj Britaniji boje žica u kablju se povezuju na sledeći način:



Uzemljenje – zeleno/žuta

Nula – plava

Faza – braon

Ovo uputstvo za upotrebu je pisano za jednostavan pristup informacijama. Prednja i zadnja strana pojačala su grafički ilustrovana tako da je svaka funkcija numerisana. Za opis funkcije svake kontrolne opcije, jednostavno proverite broj sa objašnjenjem primenjenom na prednjoj tj. Zadnjoj ploči pojačala.

Vaš Laney pojačalo je prošlo dve faze testiranja, inspekcija pre isporuke uključujući test sviranja, kao i test uključivanja u strujnu mrežu.

Kada prvi put primite vaš Laney pojačalo držite se ove jednostavne procedure:

1. Proverite da li je pojačalo podešeno voltaži u vašoj zemlji
2. Povežite vaš instrument sa visokokvalitetnim kablom koji će doprineti kvalitetnom zvučanju vašeg pojačala.

Poštovani muzičari,

hvala vam što koristite naše Laney proizvode i što ste deo naše mnogobrojne porodice širom sveta. Laney jedinica je konstruisana sa mnogo pažnje i umeća, tako da će vam pružiti mnogo godina uživanja.

Laney proizvodi imaju dugu istoriju, koja se proteže od daleke 1967. godine kada sam



počeo da radim sa pojačalima u garaži mojih roditelja. Od tada pa do danas se stalno usavršavamo i ponosni smo što naše proizvode koriste mnoge poznate svetske zvezde. U isto vreme verujemo da nismo izgubili iz vida prvobitan razlog stvaranja Laney-a - namera da se stvori nešto što će doprineti snažnijem zvuku vrednih muzičara.

S poštovanjem,

A handwritten signature in black ink, appearing to read 'Lyndon Laney'.

Lyndon Laney CEO

INSTRUKCIJE

AH50 je kompaktna 30W PA kombo radna površina oborenog stila sa zvučnikom od 10 inča. Ovo je laney koji ima naziv AudioHUB. Karakteristike sa dva odvojena kanala, prednji ekvilajzer sa tasterima za bass/mid/treble kontrolama, napravljen u reverbu sa nivoima kontrolama i opcijom za noižni prekidač, utičnicom za slusalice, za samostalno slušanje, a dozvoljava povezivanje DI sa PA.

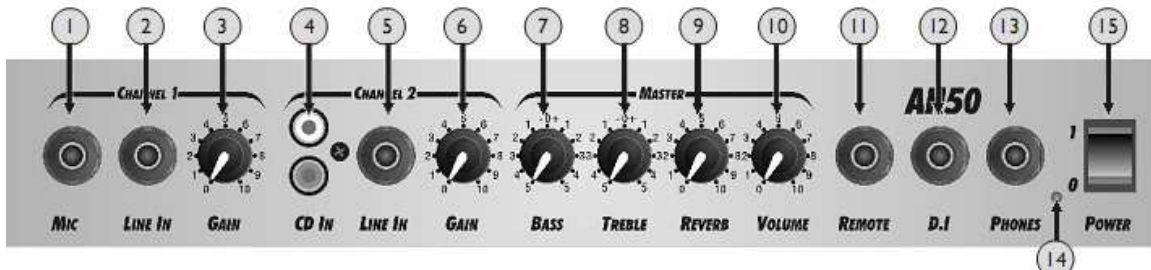

PREDNJA KONTROLNA PLOČA

1. Mikrofonski ulaz je napravljen za nisku impedansu mikrofona, ovo je stereo utičnica koja će raditi sa mikrofonom bez obzira dal je balansirano ili ne.
2. Utičnica Line in je napravljena za nivoe signala kao sto su signali dobijeni sa tastature, zvučnih modula ili zvučnih kartica. Utičnice za obe mikrofonske linije mogu biti uključene u isto vreme.
3. Ova Gain kontrola omogućava povezivanje instrumenata audio nivoimana na kanalu 1 na mikrofonsku utičnicu i Line in utičnicu.
4. RCA Phono utičnica za povezivanje kao sto je CD plejer.
5. Utičnica 1/4 inča napravljena je da primi bilo koji signal sa aparata kao sto su tastatura, zvučni modul, CD/MP3 plejer ili zvučnih kartica. Oba CD mogu biti uključena u isto vreme.
6. Ova gaint kontrola dozvoljava da se podesi nivo gde je instrument povezan na kanalu 2 CD ulaz i Line in utičnice.
7. Low/Bass frekfencija moze biti ojačana ili da smanji ovu kontrolu sa bass gitarom, bubnjevima, vokalom ili pritiskom middle C na tastaturi.
8. High/Treble frekfencija može pojačati ili smanjiti . Izvor koji opada u ovom opsegu koji je dat tagovima vokala i tastera sa tastature.
9. AH50 je napravljen u ukošenoj liniji reverb, nivo reverbnog efekta ograničen za ove kontrole.
10. Nivo kontrole ukopnog zvuka sa pojačavača.

11. Povezivanjem sa Laney FSI nožnim prekidačem, možete sa udaljenosti da upalite ili ugasite prekidač reverba. Ovo je korisna stvar jer dozvoljava da se ugasi pomoću prekidača reverb-a između pesme tokom svirki.
12. Ova utičnica obezbeđuje balansiranje niske impedanse izlaznog signala s pred pojačavača, pre toga podesite Master podešavanje zvuka, ali posle tonske korekcije, koristite direktno uključivanje pojačavačkog signala na miksetu ili dodavanjem snage pojačavača.
13. Ako želite da povežete slušalice za samostalno slušanje povežite ih tako da isključite interni zvučnik.
14. Dal je napajanje povezano sa pojačavačem i da je uključeno. (Uvek isključite prekidač i napajanje kada ga ne koristite).
15. Taste za paljenje i gasenje pojačavača.
16. Utičnica za napajanje. Povezivanje napajanja. Proverite da li specifikacija o volataži odgovara standardu vase zemlje.
17. Ovo kućiste sadtži sigurnosni osigurač. Koristiti jedino tačan broj i amperažu osigurača koja je naznačen na panelu pojačavača. Mrežni osigurac je označen u specifikacijama na zadnjem delu.
18. Serijski broj modela za taj proizvod.



Opšte napomene

Povezivanje pojačala: U cilju izbegavanja oštećenja, savetuje se praćenje uputstva prilikom uključivanja i isključivanja pojačala. Kada su svi delovi povezani, uključite izvor napajanja, zatim cd plejer, miksete itd., pre nego uključite pojačalo gitare. Mnogi proizvodi imaju kratkotrajne nalete talasa prilikom uključivanja i isključivanja koji mogu da oštete zvučnike. Uključivanjem pojačala gitare zadnjeg i nameštanjem zvuka na minimum, talasi od druge opreme neće ugroziti vaše zvučnike. Pričekati dok se svi delovi ne stabilizuju; obično nekoliko sekundi. Takođe kada isključujete sistem, uvek namestite zvuk na minimum i onda isključite.

Upozorenje: Ovaj profesionalni sistem ozvučenja je sposoban da proizvede veoma visoke nivoe zvuka. Savetuje se obazrivo korišćenje kako bi se izbeglo trajno oštećenje sluha.

Servisiranje: Korisnik ne bi trebao da pokušava popraviti opremu. Sve servisne radnje treba da obavi kvalifikovani tehničar serviser.

Blok diagram

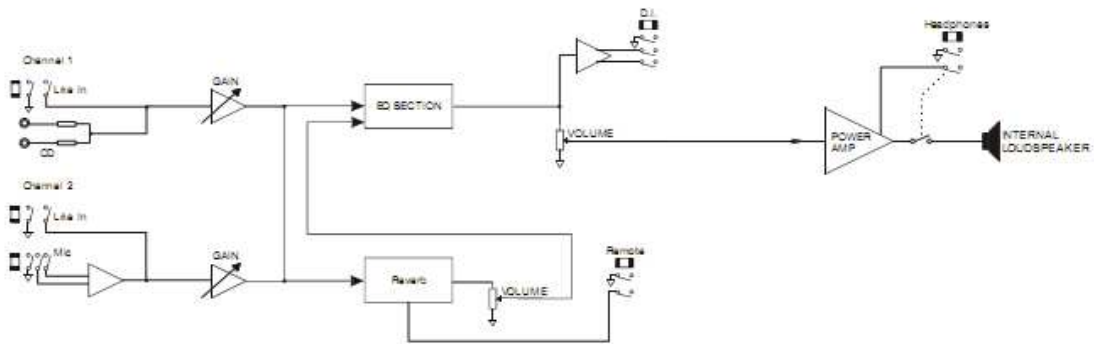

Druge karakteristike

Tvoj AH50 karakteristike su dizajnirane tako da omogućavaju da koristite na bini monitor, konvencionalno ili ravno.



Primer jednog sistema

SAMPLE SYSTEM



SPECIFIKACIJA

Napajanje proizvođača	~100V, ~120V, ~220V, ~230V, ~ 240V, 50/60 Opcija
Glavni osigurač	~220V>@240V = T250mA L ~100V>~120V=T500mA L
Utrošak snage	60W
Izlazna snaga	30W
THD%N	<0.03%
Ulaz (KANAL 1) nivo	mikrofon 2k ulazna impedansa, -20dBu normalni ulazni line in 10K ulazna impedansa, -10dBu normalni ulazni nivo
Ulaz (kanal 2) nivo	CD in 22K ulazna impedansa, -10dBu normalni ulazni nivo Line in 10K ulazna impedansa , 10dBu normaln ulazni
Ekvilajzer	Bas (+/-15dBu at 60Hz) Srednje (+/-15dBu at 10Hz)
Reverb	Yes
interni zvučnik	10inča
DI / Main izlaz	Yes (-10dBu normalni balans)
utičnica ya slusalice	Yes
Ulazni otpor	IM Ohm/100pF
Veličina	440*395*370
Neto težina	11,6 kg
Bruto težina	13 kg

Laney

POWER TO THE MUSIC



@

www.laney.co.uk